

LOGISTA
nedis

Zunanja IP kamera

WIFIC011xxx

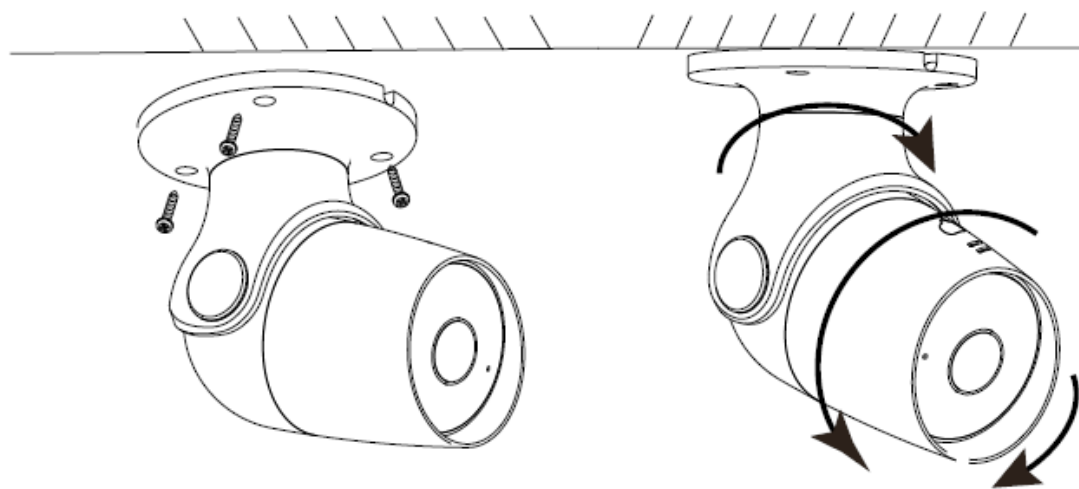
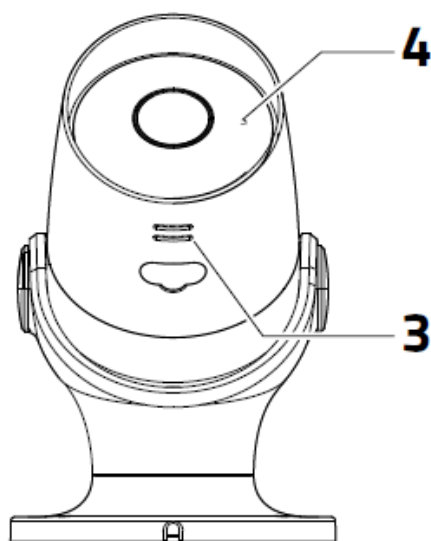
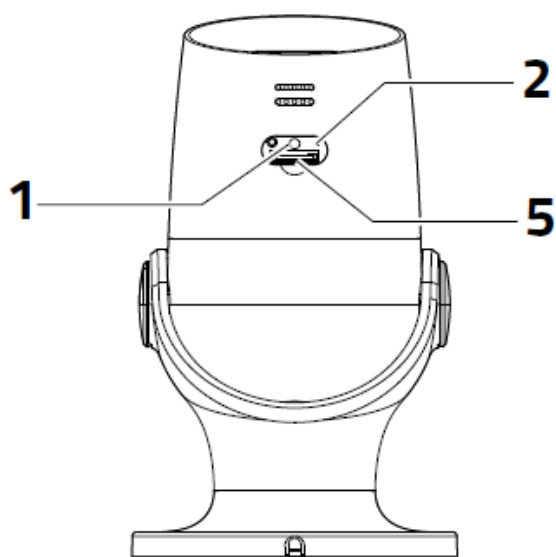

Opis

1. Indikator statusa
2. Gumb za ponastavitev
3. Zvočnik
4. Mikrofon
5. Reža za pomnilniško kartico (microSD)

Uporaba

1. Prenesite in namestite aplikacijo „Nedis SmartLife“ iz Apple App Store ali Google Play Store na svojo mobilno napravo.
2. Zaženite aplikacijo „Nedis SmartLife“.
3. Ustvarite nov račun ali se prijavite v obstoječi račun.
4. Tapnite „+“ za dodajanje naprave.
5. Izberite „Security Camera“ (Varnostna kamera) s seznama izdelkov.
6. Priključite napajalnik na napravo. Vstavite omrežni vtikač napajalnika v stensko vtičnico.
7. Če indikator statusa ne utripa: pritisnite gumb za ponastavitev.

Če indikator statusa utripa: potrdite v aplikaciji.

8. Potrdite omrežje Wi-Fi in geslo.
9. Vnesite ime naprave.

Opomba: Ime naprave bo uporabljeno tudi za potisna obvestila.

10. S pomočjo vijakov pritrдите kamero na zeleno mesto.
11. Izvrtajte luknjo (14 mm) za napeljavo kabla skozi steno (po potrebi).
12. Po potrebi usmerite in zavrtite kamero, da prilagodite kot snemanja.

Varnost



- Da zmanjšate tveganje električnega udara, naj ta izdelek odpre le pooblaščen tehnik, kadar je potrebna servisna storitev.
- Če pride do težave, izdelek odklopite iz električnega omrežja in drugih naprav.
- Pred uporabo natančno preberite navodila. Shranite jih za prihodnjo uporabo.
- Napravo uporabljajte izključno za predvidene namene. Ne uporabljajte je za druge namene, kot so opisani v navodilih.
- Ne uporabljajte naprave, če je kateri koli del poškodovan ali okvarjen. Če je naprava poškodovana ali okvarjena, jo takoj zamenjajte.
- Napajalnik uporabljajte samo v zaprtih prostorih. Ni namenjen zunanji uporabi.

Čiščenje in vzdrževanje

Opozorilo!

- Ne uporabljajte čistilnih topil ali abrazivnih sredstev.
- Ne čistite notranjosti naprave.
- Ne poskušajte popravljati naprave. Če naprava ne deluje pravilno, jo zamenjajte z novo.
- Zunanost naprave očistite z mehko, vlažno krpo.

Podpora

Če potrebujete dodatno pomoč ali imate komentarje in predloge, obiščite:

GARANCIJSKI LIST

Dajalec garancije - garant izjavlja, da jamči za lastnosti ali brezhibno delovanje v garancijskem roku, ki začne teči z dobavo blaga potrošniku. Če blago, za katero je izdana obvezna garancija, ne izpolnjuje specifikacij ali nima lastnosti, navedenih v garancijskem listu ali oglaševalskem sporočilu, lahko potrošnik najprej zahteva odpravo napak. Če napake niso odpravljene v skupno 30 dneh od dneva, ko je proizvajalec ali pooblaščen servis od potrošnika prejel zahtevo za odpravo napak, vam bomo brezplačno zamenjati blago z enakim, novim in brezhibnim blagom. V primeru, da zaradi narave in kompleksnosti blaga, narave in resnosti neskladnosti ter napora, ki je potreben za dokončanje popravila ali zamenjave, napake ne bomo odpravili v 30 dneh, bomo rok podaljšali za največ 15 dni, o tem in o razlogih za njegovo podaljšanje, vas bomo obvestili pred iztekom 30 dnevnega roka. Če v skupnem roku 45 dni ne popravimo ali ne zamenjamo blaga z novim, lahko potrošnik zahteva vračilo celotne kupnine od proizvajalca ali zahteva sorazmerno znižanje kupnine. Če potrošnik zahteva sorazmerno znižanje kupnine, je znižanje kupnine sorazmerno zmanjšanju vrednosti blaga, ki ga je potrošnik prejel, v odnosu z vrednostjo, skladnega blaga. Ne glede na do sedaj omenjene pravice v tej izjavi, lahko potrošnik zahteva vračilo plačanega zneska od proizvajalca, če se neskladnost pojavi v manj kot 30 dneh od dobave blaga. Za zamenjano blago ali zamenjan bistveni del blaga z novim, vam bomo izdali nov garancijski list. Proizvajalec oziroma pooblaščen servis lahko potrošniku za čas popravila blaga, za katero je bila izdana obvezna garancija, zagotovi brezplačno uporabo podobnega blaga. Če proizvajalec potrošniku ne zagotovi nadomestnega blaga v začasno uporabo, ima potrošnik pravico uveljavljati škodo, ki jo je utrpel, ker blaga ni mogel uporabljati od trenutka, ko je zahteval popravilo ali zamenjavo, do njune izvršitve. Stroške za material, nadomestne dele, delo, prenos in prevoz izdelkov, ki nastanejo pri odpravljanju okvar oziroma nadomestitvi blaga z novim, plača proizvajalec. Blago je potrebno poslati v popravilo preko Pošte Slovenije. Potrošnik ima zakonsko pravico, da zoper prodajalca v primeru neskladnosti blaga brezplačno uveljavlja jamčevalne zahtevke. Garancija ne izključuje pravic potrošnika, ki izhajajo iz obveznega jamstva za skladnost blaga. Proizvajalec zagotavlja proti plačilu popravilo, vzdrževanje blaga, nadomestne dele in priklopne aparate vsaj tri leta po poteku garancijskega roka tako, da servis opravlja sam ali ima sklenjeno pogodbo o servisiranju z drugo osebo. Garancija velja na ozemeljskem območju Republike Slovenije. Za blago, kjer na garancijskem listu ni navedenega pooblaščenega servisa, servisne storitve opravlja dajalec garancije – garant. V takem primeru lahko garant pošilja blago v popravilo tudi v tujino.

Garancija je neveljavna v naslednjih primerih: če kupec ni ravnal po navodilih za uporabo izdelka, če pride do okvare zaradi porušene digitalne vsebine (spremembe v BIOS-u, brisani gonilniki, napačno naloženi gonilniki, delno ali v celoti brisan operacijski sistem) ali če je bila v napravo naložena neoriginalna digitalna vsebina, če je v izdelek posegala nepooblaščen oseba, če je bil izdelek uporabljen v neprimernem okolju (mraz, vročina, vlaga, prah...), če je bil izdelek oz. del izdelka poškodovan zaradi virusa. V garancijo prav tako ne spadajo okvare, povzročene pri transportu po izročitvi blaga, okvare zaradi nepravilnih montaž ali vzdrževanj, mehanske okvare, ki jih je povzročil uporabnik oz. so posledica normalne dolgotrajne uporabe, okvare povzročene zaradi prenapetostnih udarcev električnega toka (tudi udarcev strele), višje sile, izteka baterij, neustreznega čiščenja.

GARANCIJSKI ROK 24 MESECEV

Prodajno mesto:

Naziv/ Model izdelka:

Datum prodaje/izročitve:

Žig in podpis prodajalca:

Proizvajalec: NEDIS B.V. , De Tweeling 28, 5215MC 's-Hertogenbosch,
Nizozemska

Distributer/ Dajalec garancije-garant: Logista d.o.o., Ulica Jožeta Jame 12, 1210
Ljubljana, Telefon: 01 330 22 00 info@logista.si