

nedis

4G Full HD Lovska Kamera

Številka izdelka: WCAM460GN



Nedis BV
De Tweeling 28, 5215 MC 's-Hertogenbosch, Nizozemska 05/22

Predgovor

Hvala, ker ste kupili Nedis WCAM460GN.

Ta dokument je uporabniški priročnik in vsebuje vse informacije za pravilno, učinkovito in varno uporabo izdelka.

Uporabniški priročnik je namenjen končnim uporabnikom. Pred namestitvijo ali uporabo izdelka te informacije natančno preberite.

Vedno shranite ta dokument skupaj z izdelkom za morebitno kasnejšo uporabo.

Opis izdelka

Predvidena uporaba

Ta izdelek je lovska kamera, ki ob zaznavi gibanja z vgrajenim senzorjem gibanja zajema fotografije in snema videoposnetke dejavnosti živali in ljudi.

Izdelek povežite z aplikacijo Camera Trap Wireless, da na daljavo upravljate fotografije, videoposnetke in nastavitve.

Izdelek je primeren za notranjo in zunanjo uporabo.

Pred namestitvijo in uporabo se posvetujte z lokalnimi zakoni in predpisi.

Izdelek ni namenjen profesionalni uporabi.

Vsaka sprememba izdelka lahko vpliva na varnost, garancijo in pravilno delovanje.

Glavni deli (slika A)

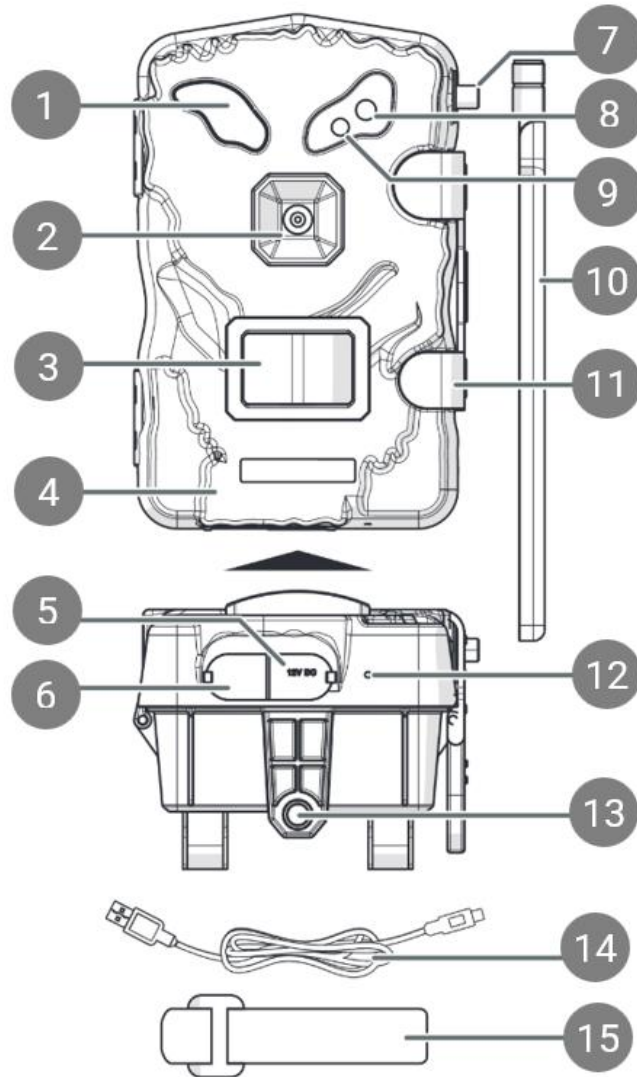

A

1	IR LED diode	9	LED indikator aktivnosti kamere
2	Leča	10	Antena
3	Senzor gibanja	11	Zapah
4	Ohišje	12	Mikrofon
5	Vhod za napajanje	13	Nosilec za stativ
6	AV priključek	14	Kabel USB-C – USB-A
7	Priključek za anteno	15	Montažni trak
8	Senzor svetlobe		

Nadzorna plošča (slika B)

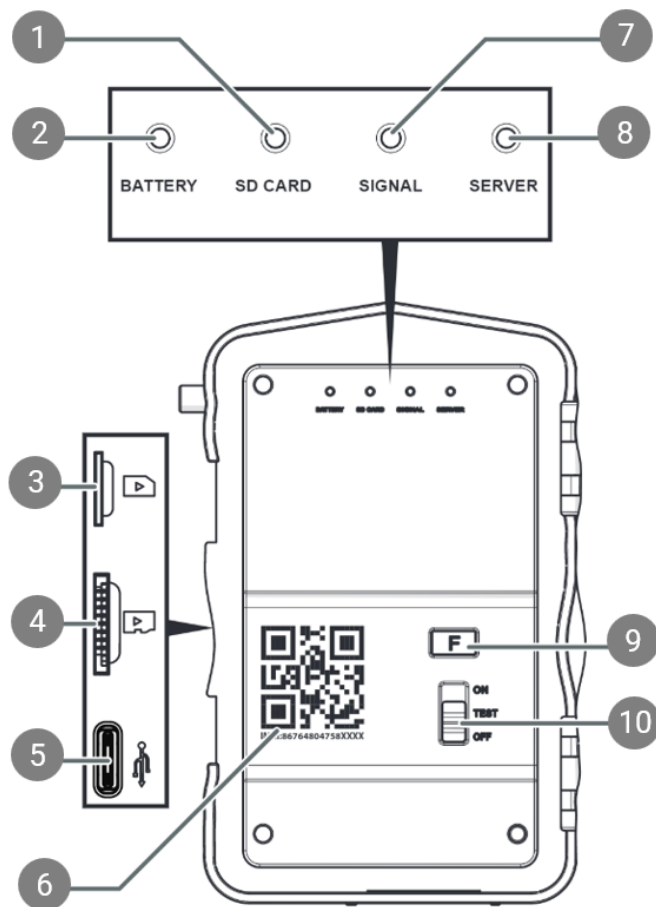

B

1	LED indikator kartice MicroSD
2	LED indikator baterije
3	Reža za SIM kartico
4	Reža za kartico MicroSD
5	Priključek USB-C
6	Koda izdelka
7	LED indikator signala
8	LED indikator strežnika
9	Gumb za formatiranje
10	Stikalo za vklop/izklop

Varnostna navodila



OPOZORILO

- Pred namestitvijo ali uporabo izdelka se prepričajte, da ste v celoti prebrali in razumeli navodila v tem dokumentu. Embalažo in ta dokument shranite za kasnejšo uporabo.
 - Izdelek uporabljajte samo tako, kot je opisano v tem dokumentu.
 - Izdelka ne uporabljajte, če je kakšen del poškodovan ali okvarjen. Poškodovan ali okvarjen izdelek takoj zamenjajte.
 - Izdelka ne spuščajte na tla in se izogibajte udarcem.
 - Napajajte izdelek samo z napetostjo, ki ustreza oznakam na izdelku.
 - Če so baterijski kontakti umazani, jih obrišite s čisto in suho krpo.
 - Izdelka ne uporabljajte z polnilnimi baterijami.
 - Upoštevajte oznake plus (+) in minus (-) na bateriji in izdelku ter jih pravilno namestite.
 - Ta izdelek lahko uporabljajo otroci, starejši od 8 let, ter osebe z zmanjšanimi telesnimi, senzoričnimi ali miselnimi sposobnostmi ali pomanjkanjem izkušenj in znanja le pod nadzorom ali ob ustreznih navodilih za varno uporabo izdelka.
 - Otroci se ne smejo igrati z izdelkom.
 - Otroci ne smejo čistiti ali vzdrževati izdelka brez nadzora odrasle osebe.
 - Pred čiščenjem ali vzdrževanjem izklopite izdelek in odklopite napajanje.
 - Pri čiščenju ne uporabljajte agresivnih kemičnih čistil, kot so amonijak, kislina ali aceton.
 - Notranjosti izdelka ne čistite.
 - Otroci ne smejo izvajati čiščenja ali vzdrževanja brez nadzora.
 - Izdelka ne izpostavljajte vodi ali vlagi.
-

Namestitev

Preverite vsebino paketa

Preverite, ali so prisotni vsi deli in ali na njih ni vidnih poškodb. Če deli manjkajo ali so poškodovani, se obrnite na servisno službo Nedis B.V. prek spletne strani: www.nedis.com.

Namestitev aplikacije

Uporabite aplikacijo **Camera Trap Wireless** na svoji mobilni napravi za ogled slik in videoposnetkov, njihov prenos na mobilno napravo ter spreminjanje nastavitvev kamere.



Za naprave iOS:

1. Prenesite in odprite aplikacijo **Camera Trap Wireless** na svojem telefonu.
2. Ustvarite račun ali se prijavite.
3. V aplikaciji tapnite **Bind Camera** (*Poveži kamero*), da dodate izdelek.
4. Skenirajte kodo izdelka B6 ali tapnite **Manual input** (*Ročni vnos*), da kodo izdelka B6 vnesete ročno.
5. Tapnite OK v aplikaciji za dokončanje postopka.

Za naprave Android:

1. Prenesite in odprite aplikacijo **Camera Trap Wireless** na svojem telefonu.
 2. Ustvarite račun ali se prijavite.
 3. V aplikaciji tapnite +, da dodate izdelek.
 4. Skenirajte kodo izdelka B6 ali tapnite **Manual input** (*Ročni vnos*), da kodo izdelka B6 vnesete ročno.
 5. Tapnite OK v aplikaciji za dokončanje postopka.
-

Nastavitev izdelka

1. Privijte anteno (A10) na priključek za anteno (A7).
2. Odprite zapah (A11).
3. Odprite ohišje (A4).
4. Vstavite formatirano kartico microSD v režo za kartico microSD (B4).
 -  Priporočamo uporabo kartice microSD razreda 10 z minimalno kapaciteto 256 GB.
5. Vstavite SIM kartico v režo za SIM kartico (B3).
 -  Za prenos slik in videoposnetkov ter upravljanje nastavitvev na daljavo potrebujete SIM kartico z aktivno naročnino na podatke (ni priložena).

6. Zaprite ohišje (A4).
7. Zaprite zapah (A11).

Napajanje izdelka (slika C)

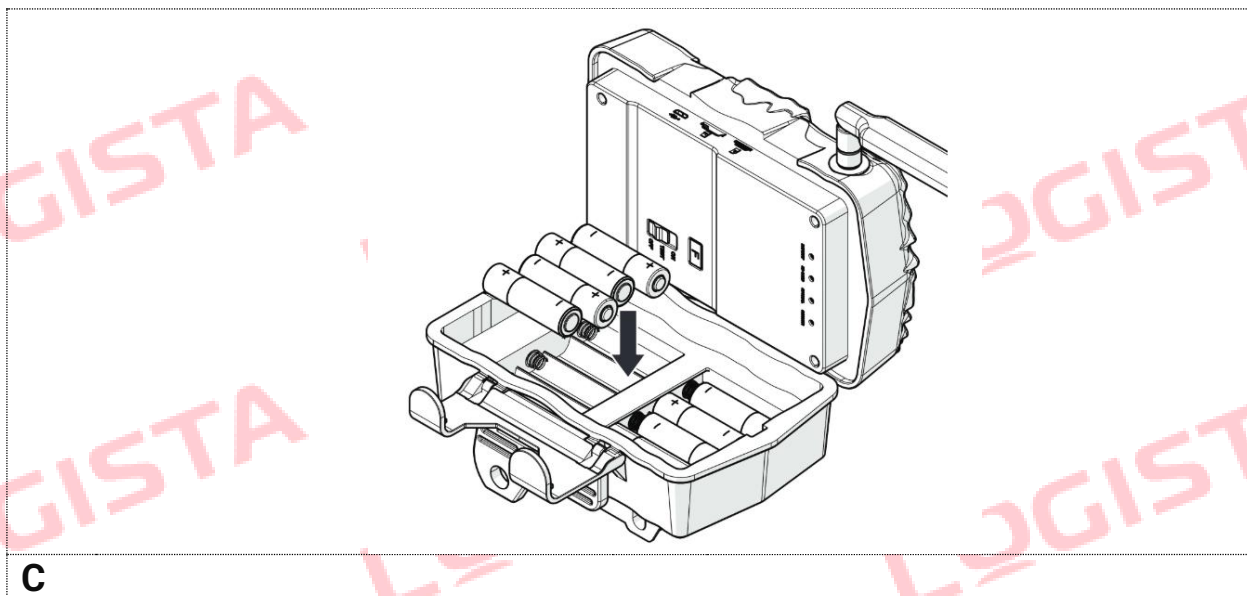

Z baterijami (niso priložene):

1. Odnite zapah (Aw).
2. Odprite ohišje (A4).
3. Vstavite baterije.
 - ⓘ Upoštevajte oznake plus (+) in minus (-) na baterijah in izdelku ter jih pravilno namestite.
 - ⓘ Ne uporabljajte polnilnih baterij.
4. Zaprite ohišje (A4).
5. Zaprite zapah (A11).

S solarnim panelom (ni priložen):

1. Namestite solarni panel na mesto z dovolj sončne svetlobe.
2. Povežite izhod napajanja solarnega panela s priključkom za napajanje (A5).

Montaža izdelka

Izdelek lahko namestite z uporabo:

- Montažnega traku (A15).
- Stativa (ni priložen) ali katerega koli nosilca s standardizanim stativnim vijakom, ki ga pritrдите na nosilec za stativ (A13).

Uporaba

- Pri uporabi izdelka ponoči bodo fotografije in videoposnetki črno-beli.

Formatiranje kartice microSD

- Formatiranje kartice microSD izbrše vse datoteke! Pred formatiranjem varnostno kopirajte vse datoteke, ki jih želite obdržati.
1. Stikalo za vklop/izklop (B10) prestavite v način **TEST**.
 2. Pritisnite in držite gumb za formatiranje (B9), dokler LED indikator kartice microSD (B1) ne začne utripati rdeče.
Če LED indikator kartice microSD (B1) sveti zeleno, je formatiranje uspešno.
- Če LED indikator kartice microSD (B1) sveti rdeče, je formatiranje neuspešno. Poskusite znova ali uporabite drugo kartico microSD.

Vmesnik aplikacije (slika D)

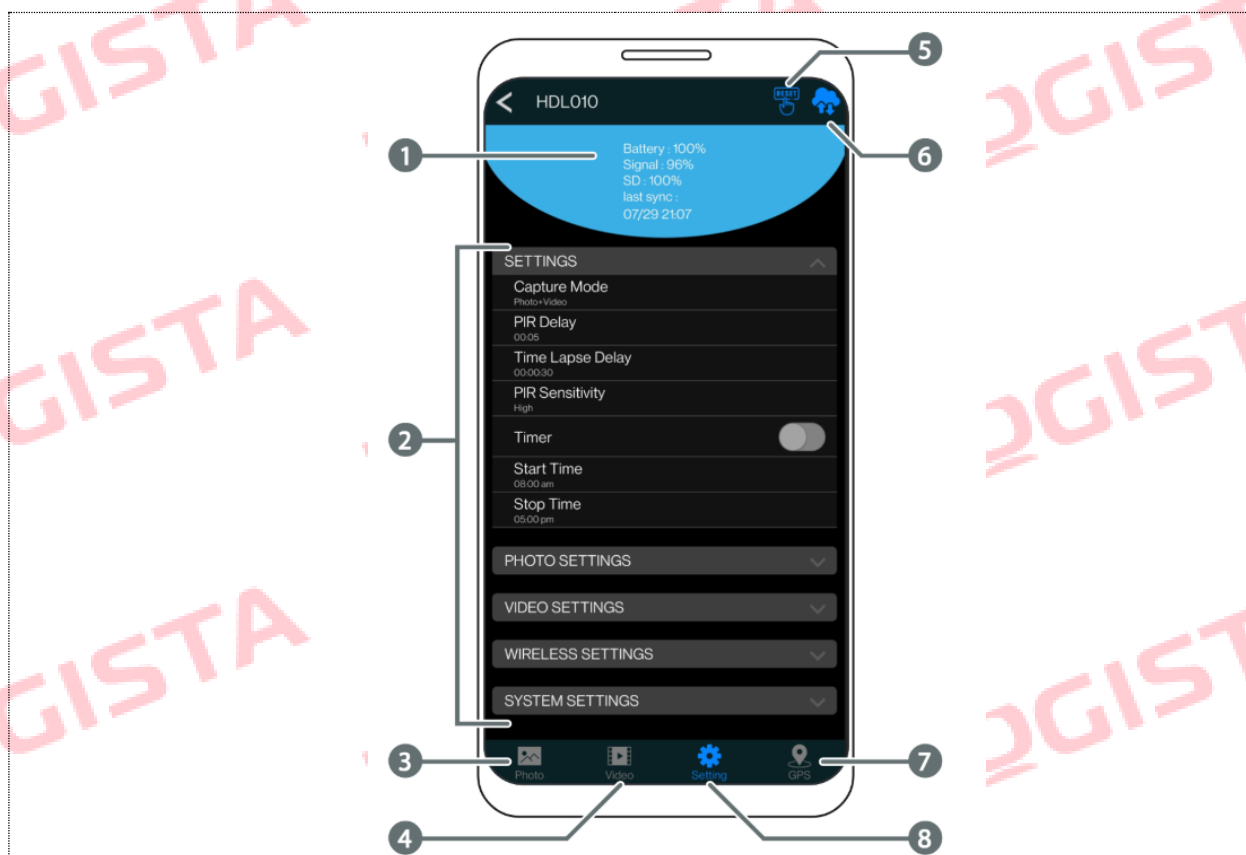

B

1	Status izdelka
2	Meni nastavitev
3	Zavihek mape s fotografijami
4	Zavihek mape z videoposnetki
5	Gumb za ponastavitev na privzete nastavitve
6	Gumb za nalaganje nastavitev
7	Zavihek menija nastavitev
8	Zavihek lokacije GPS

Uporaba izdelka

1. Stikalo za vklop/izklop (B10) preklopite na **ON**, da vklopite izdelek.
2. Kamera je pripravljena za uporabo, ko so vsi LED indikatorji (B1, B2, B7, B8) izključeni.
3. Odprite aplikacijo **Camera Trap Wireless** in se prijavite.
4. Izberite izdelek s seznama kamer.
5. Za spremembo nastavitev izdelka:
6. Za iOS: tapnite **Options** (Možnosti).
7. Za Android: tapnite **Setting** (Nastavitve).
8. Izberite želeni način zajema in prilagodite nastavitve po želji.

Način zajema	Preklaplajte med fotografijo, časovnim zamikom, videoposnetkom ali foto + video.
PIR zakasnitev	Nastavite interval med fotografijami ali videoposnetki.
Časovni zamik	Prilagodite interval med fotografijami ali videoposnetki, ko je izdelek v načinu časovnega zamika.
Občutljivost PIR senzorja	Nastavite občutljivost senzorja gibanja na nizko, srednjo ali visoko.
Časovnik	Vklopite ali izklopite možnost časovnika. Nastavite določen časovni interval, v katerem kamera vsak dan zajema fotografije in videoposnetke.
Ločljivost fotografije	Izberite želeno ločljivost fotografije.
Število posnetkov v rafalu	Izberite število zaporednih posnetkov (do 9 fotografij).
Hitrost zaklopa	Izberite želeno hitrost zaklopa.
Kakovost videoposnetka	Izberite želeno ločljivost videa.

Dolžina videoposnetka	5 do 180 sekund.
Zvočni zapis videa (Volume REC)	Vklopite ali izklopite zvok v videoposnetkih.
Frekvenca nalaganja	Nastavite želeno frekvenco brezžičnega nalaganja fotografij in videoposnetkov na povezano napravo.
Časovni pas	Izberite časovni pas.
Ločljivost naloženih fotografij	Izberite želeno ločljivost za brezžično nalaganje fotografij na povezano napravo.
Datum in čas	Oblika datuma: dd/mm/llll – llll/mm/dd – mm/dd/llll. Oblika časa: 24h / 12h.
Ime kamere	Vnesite izbrano ime za izdelek.
Informacijska vrstica	Vklopite, če želite shranjevati fotografije z žigom datuma in časa.
Kroženje shranjevanja (Cycle Storage)	Vklopite, da kamera nadaljuje s shranjevanjem fotografij in videoposnetkov tudi, ko je kartica microSD polna, tako da izbriše najstarejše datoteke.
Temperatura	Izberite format prikaza temperature.
Zemljepisna širina in dolžina	Ročno vnesite zemljepisno širino in dolžino ali tapnite "Uporabi trenutno lokacijo", da se sinhronizira z GPS-om.
Formatiranje kartice microSD	Potrdite za izbris vseh podatkov na kartici microSD. Tapnite Prekliči, da se vrnete nazaj.
SWVER1	Prikazuje nameščeno različico vdelane programske opreme (firmware).

6. V aplikaciji tapnite gumb za nalaganje nastavitvev (D6), da spremenite nastavitve na izdelku.

Status LED indikatorjev

LED barve	Zelena	Modra	Rdeča
Battery (Baterija)	50 % - 100 %	10 % - 49 %	0 % - 10 %
SD Card (Kartica SD)	OK	Kartica microSD je polna. Kartica microSD je zaklenjena.	Kartica microSD je poškodovana. Vstavite kartico microSD.
Signal	4G signal je dober.	4G signal je šibek.	Ni 4G signala.
Server (Strežnik)	Izdelek je povezan z aplikacijo.	Povežite izdelek z aplikacijo.	Izdelek se ne more povezati z aplikacijo.

Izklop izdelka

-  Stikalo za vklop/izklop (B1) preklopite na OFF, da izdelek izklopite.

Ogled vsebine

Ogled vsebine na napravi prek USB kabla

1. Priključite kabel USB-C – USB-A (A14) v priključek USB-C (B5).
2. Drugi konec kabla USB-C – USB-A (A14) priključite v računalnik.

Ogled vsebine na napravi z uporabo kartice microSD (ni priložena)

1. Odstranite kartico microSD iz reže za kartico microSD (B4).
2. Vstavite kartico microSD v režo za kartico microSD na svoji napravi.



Ogled vsebine prek AV kabla (ni priložen)

1. Priključite AV kabel v AV priključek (A6).
2. Drugi konec AV kabla priključite v televizor ali monitor.

Odpravljanje težav

Težava	Možen vzrok	Možna rešitev
LED indikator kartice microSD (B1) sveti modro.	Kartica microSD je polna.	Formatirajte kartico microSD ali izbrišite posnetke.
	Kartica microSD je zaklenjena.	Odklenite kartico microSD.
LED indikator kartice microSD (B1) sveti rdeče	Uporabljena kartica microSD je poškodovana.	Zamenjajte kartico microSD z razredom 10 in minimalno kapaciteto 256 GB.
	Kartica microSD ni vstavljena.	Vstavite kartico microSD.
Izdelek se ne vklopi	Baterije so nepravilno nameščene.	Upoštevajte oznake plus (+) in minus (–) na baterijah in izdelku ter jih pravilno namestite.
	Baterije so prazne.	Zamenjajte baterije.
Izdelek ne snema	Kartica microSD je polna.	Zamenjajte ali formatirajte kartico microSD.
Videoposnetki se ne predvajajo pravilno	Težave s posnetki v aplikaciji.	Prenesite posnetke na računalnik in jih predvajajte tam.
	Kartica microSD pred uporabo ni bila formatirana.	Formatirajte kartico microSD pred prvo uporabo.
	Kartica microSD ni ustrezna.	Zamenjajte kartico microSD z razredom 10 in minimalno kapaciteto 256 GB.

Vzdrževanje

-  Pred čiščenjem in vzdrževanjem izklopite izdelek in odklopite napajanje.
 -  Pri čiščenju ne uporabljajte agresivnih kemičnih čistil, kot so amonijak, kislina ali aceton.
 -  Ne čistite notranjosti izdelka.
- Izdelek redno čistite z mehko, čisto in suho krpo. Izogibajte se abrazivnim sredstvom, ki lahko poškodujejo površino.
- Lečo (A2), IR LED diode (A1) in senzor svetlobe (A8) očistite z mehko, čisto krpo in čistilom za steklo, kadar so vidno umazani.

Garancija

Kakršne koli spremembe in/ali modifikacije izdelka bodo povzročile izgubo garancije. Ne prevzemamo odgovornosti za škodo, nastalo zaradi nepravilne uporabe izdelka. Ta izdelek je namenjen samo za zasebno uporabo (običajna domača uporaba). Družba Nedis ne odgovarja za obrabo, okvare in/ali poškodbe, ki nastanejo zaradi komercialne uporabe izdelka.

Izjava o omejitvi odgovornosti

Oblike in specifikacije se lahko spremenijo brez predhodnega obvestila. Vsi logotipi, blagovne znamke in imena izdelkov so blagovne znamke ali registrirane blagovne znamke njihovih lastnikov in so kot take tudi priznane.

Odstranjevanje



Izdelek je namenjen ločenemu zbiranju na ustreznem zbirnem mestu. Ne odstranjajte ga skupaj z gospodinjskimi odpadki.

Za več informacij se obrnite na prodajalca ali lokalne oblasti, odgovorne za ravnanje z odpadki.

Izjava o skladnosti

Podjetje Nedis B.V. kot proizvajalec izjavlja, da je izdelek WCAM460GN blagovne znamke Nedis®, proizveden na Kitajskem, testiran v skladu z vsemi ustreznimi CE standardi in predpisi ter je uspešno preстал vse preizkuse. To vključuje, vendar ni omejeno na direktivo RED 2014/53/EU.

Celotno Izjavo o skladnosti (in varnostni list, če je to ustrezno) lahko najdete in prenesete na:

nedis.com/WIFIDS20WT#support

GARANCIJSKI LIST

Dajalec garancije - garant izjavlja, da jamči za lastnosti ali brezhibno delovanje v garancijskem letu, ki začne teči z dobavo blaga potrošniku. Če blago, za katero je izdana obvezna garancija, ne izpolnjuje specifikacij ali nima lastnosti, navedenih v garancijskem listu ali oglaševalskem sporočilu, lahko potrošnik najprej zahteva odpravo napak. Če napake niso odpravljene v skupno 30 dneh od dneva, ko je proizvajalec ali pooblaščen servis od potrošnika prejel zahtevo za odpravo napak, vam bomo brezplačno zamenjati blago z enakim, novim in brezhibnim blagom. V primeru, da zaradi narave in kompleksnosti blaga, narave in resnosti neskladnosti ter napora, ki je potreben za dokončanje popravila ali zamenjave, napake ne bomo odpravili v 30 dneh, bomo leto podaljšali za največ 15 dni, o tem in o razlogih za njegovo podaljšanje, vas bomo obvestili pred iztekom 30 dnevnega leta. Če v skupnem letu 45 dni ne popravimo ali ne zamenjamo blaga z novim, lahko potrošnik zahteva vračilo celotne kupnine od proizvajalca ali zahteva sorazmerno znižanje kupnine. Če potrošnik zahteva sorazmerno znižanje kupnine, je znižanje kupnine sorazmerno zmanjšanju vrednosti blaga, ki ga je potrošnik prejel, v odnosu z vrednostjo, skladnega blaga. Ne glede na do sedaj omenjene pravice v tej izjavi, lahko potrošnik zahteva vračilo plačanega zneska od proizvajalca, če se neskladnost pojavi v manj kot 30 dneh od dobave blaga. Za zamenjano blago ali zamenjan bistveni del blaga z novim, vam bomo izdali nov garancijski seznam. Proizvajalec oziroma pooblaščen servis lahko potrošniku za čas popravila blaga, za katero je bila izdana obvezna garancija, zagotavlja brezplačno uporabo podobnega blaga. Če proizvajalec potrošniku ne zagotovi nadomestnega blaga v začasno uporabo, ima potrošnik pravico uveljavljati škodo, ki jo je utrpel, ker blaga ni mogel uporabljati od trenutka, ko je zahteval popravilo ali zamenjavo, do njune izvršitve. Stroške za material, nadomestne dele, delo, prenos in prevoz izdelkov, ki nastanejo pri odpravljanju okvar oziroma nadomestitvi blaga z novim, plača proizvajalec. Blago je potrebno poslati v popravilo preko Pošte Slovenije. Potrošnik ima zakonsko pravico, da zoper prodajalca v primeru neskladnosti blaga brezplačno uveljavlja jamčevalne zahtevke. Garancija ne izključuje pravic potrošnika, ki izhajajo iz obveznega jamstva za skladnost blaga. Proizvajalec zagotavlja proti plačilu popravilo, vzdrževanje blaga, nadomestne dele in priklopne aparate vsaj tri leta po poteku garancijskega roka tako, da servis opravlja sam ali ima sklenjeno pogodbo o servisiranju z drugo osebo. Garancija velja na ozemelskem območju Republike Slovenije. Za blago, kjer na garancijskem listu ni navedenega pooblaščenega servisa, servisne storitve opravljajo dajalec garancije - garant. V takem primeru lahko garant pošilja blago v popravilo tudi v tujino.

Garancija je neveljavna v naslednjih primerih: Če kupec ni ravnal po navodilih za uporabo izdelka, če pride do okvare zaradi porušene digitalne vsebine (spremembe v BIOS-u, brisani gonilniki, napačno naloženi gonilniki, delno ali v celoti brisan operacijski sistem) ali če je bila v napravo naložena neoriginalna digitalna vsebina, če je v izdelek posegala nepooblaščen oseba, če je bil izdelek uporabljen v neprimernem okolju (mraz, vročina, vlaga, prah....), če je bil izdelek oz. del izdelka poškodovan zaradi virusa. V garancijo prav tako ne spadajo okvare, povzročene pri prevozu po izročitvi blaga, okvare zaradi nepravilnih montaž ali vzdrževanj, mehanske okvare, ki jih je povzročil uporabnik oz. so posledica normalne dolgotrajne uporabe, okvare povzročene zaradi prenapetostnih udarcev električnega toka (tudi udarcev strele), višje sile, izteka baterij, neustreznega čiščenja.

GARANCIJSKI ROK 24 MESECEV

Prodajno mesto:

Naziv/ Model izdelka:

Datum prodaje/izročitve:

Žig in podpis prodajalca:

Proizvajalec: NEDIS B.V. , De Tweeling 28, 5215MC 's-Hertogenbosch, Nizozemska

Distributer/ Dajalec garancije-garant: Logista d.o.o., Ulica Jožeta Jame 12, 1210

Ljubljana, Telefon: 01 330 22 00 info@logista.si