

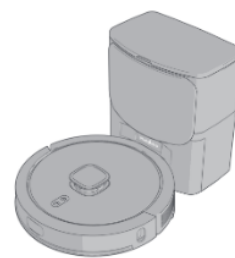

Nedis SmartLife



Wi-Fi Pametni laserski robotski sesalnik

Številka izdelka: WIFIVCL002CBK



Nedis BV
De Tweeling 28, 5215 MC 's-Hertogenbosch, Nizozemska



O tem dokumentu

Ta dokument je uporabniški priročnik in vsebuje vse informacije za pravilno, učinkovito in varno uporabo izdelka.

Pred namestitvijo ali uporabo izdelka se prepričajte, da ste v celoti prebrali in razumeli navodila v tem dokumentu.

Embalazo in ta dokument shranite za poznejšo uporabo.

Uporabljeni simboli

 OPOZORILO!	Signalna beseda, ki se uporablja za opozarjanje na potencialno nevarno situacijo, ki lahko povzroči smrt ali hude poškodbe, če se ji ne izognete.
 POZOR!	Signalna beseda, ki se uporablja za opozarjanje na potencialno nevarno situacijo, ki lahko povzroči manjše ali srednje težke poškodbe, če se ji ne izognemo.
OBVESTILO	Signalna beseda, ki se uporablja za ravnanja, ki niso povezana s telesnimi poškodbami.
	Označuje pomembne informacije, ki niso neposredno povezane z varnostjo.

Opis izdelka

Robotski sesalnik

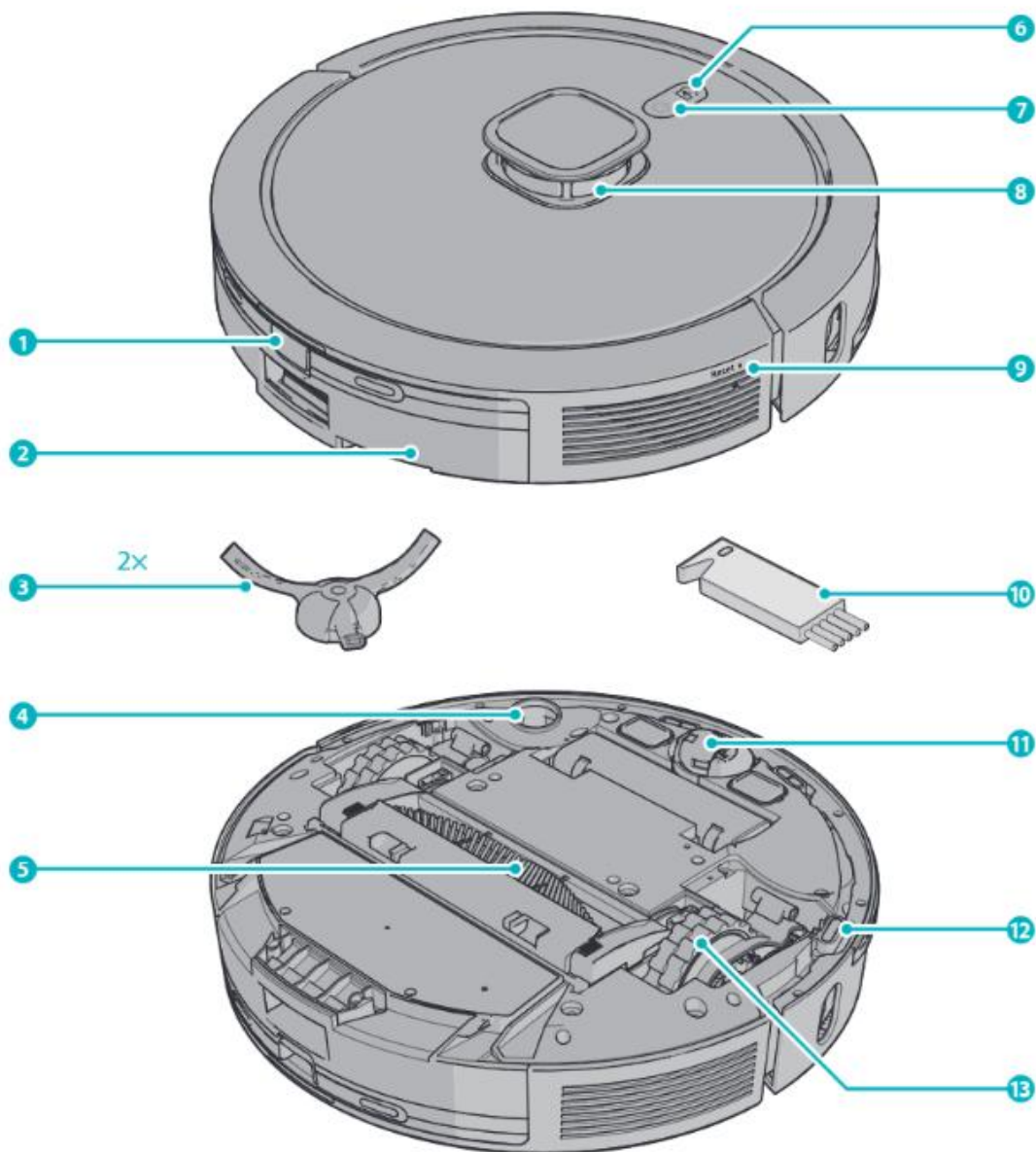

- | | |
|---|--|
| 1 | Gumb za sprostitev predala za prah in vodo |
| 2 | Predal za prah in vodo |
| 3 | Stranska krtača |
| 4 | Priključna točka stranskih krtač |
| 5 | Vrtljiva krtača |
| 6 | Gumb za ponovno polnjenje |
| 7 | Gumb za vklop/izklop |

8	Laserski radar
9	Gumb za ponastavitev
10	Orodje za čiščenje
11	Večsmerno kolo
12	Senzorji proti padcu
13	Kolesa

Polnilna postaja za zbiranje prahu

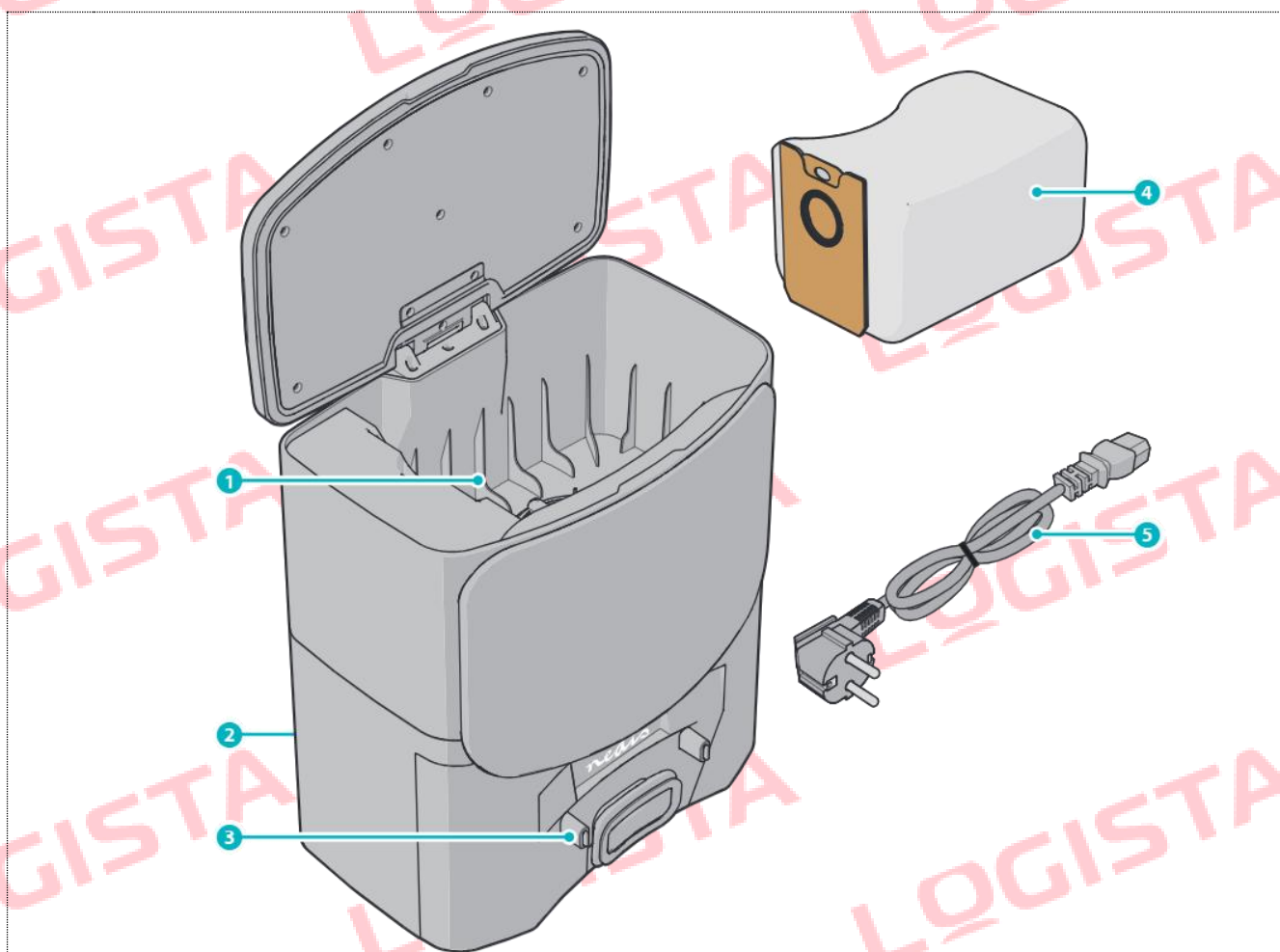

1	Predal za vrečko za prah
2	Vhod za napajalni kabel
3	Polnilni stiki
4	Vrečka za prah
5	Napajalni kabel

Enota za sesanje in pomivanje

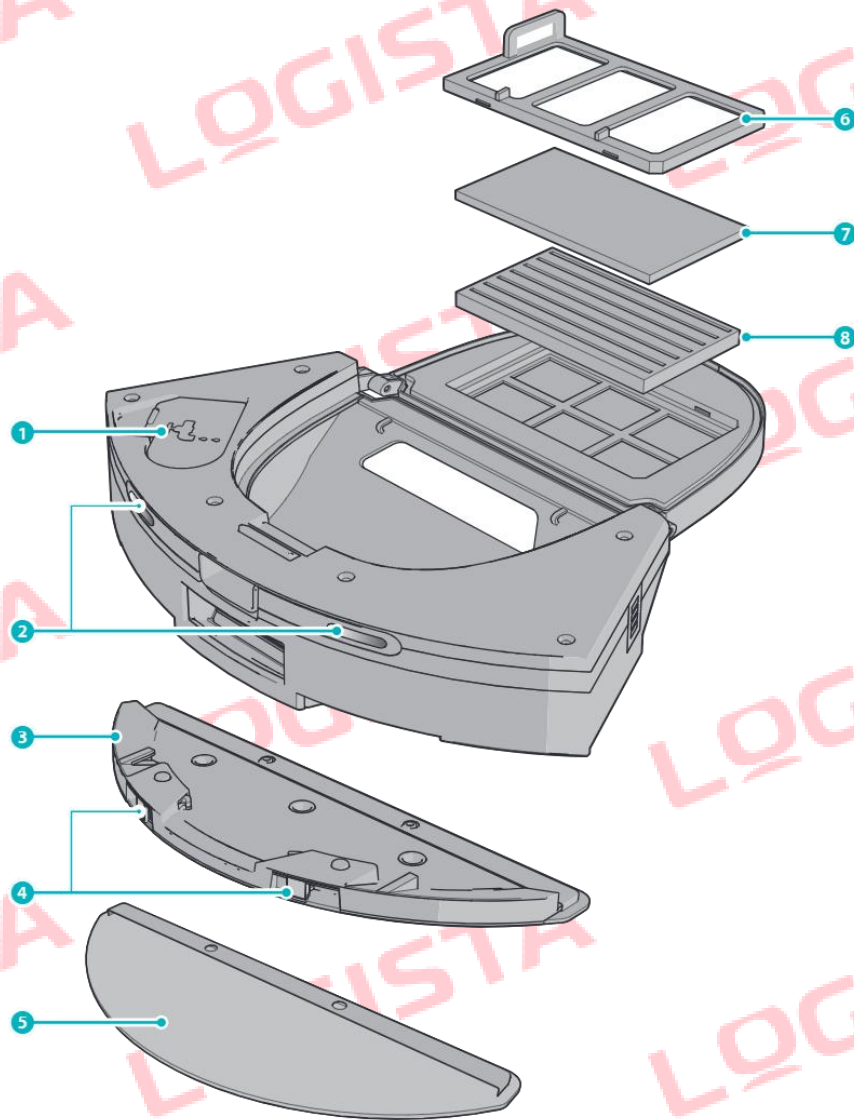

- 1 Pokrov rezervoarja za vodo
- 2 Stiki za polnjenje
- 3 Nosilec blazinice za pomivanje
- 4 Gumbi za sprostitvev blazinice za pomivanje
- 5 Podloga za pomivanje
- 6 Primarni filter
- 7 Gobica
- 8 Filter HEPA

Varnost

Predvidena uporaba

Ta izdelek je namenjen za čiščenje različnih talnih oblog, kot so preproge, laminatna tla in ploščice.

Ta izdelek je namenjen uporabi z aplikacijo Nedis SmartLife.

Ta izdelek je namenjen samo za uporabo v zaprtih prostorih.

Izdelek uporabljajte samo tako, kot je opisano v tem priročniku.

Vsaka sprememba izdelka lahko vpliva na varnost, garancijo in pravilno delovanje.

Ta izdelek je se sme uporabljati samo z originalno dodatno opremo in je namenjen samo za domačo uporabo.

Izdelek je namenjen za uporabo v gospodinjstvih za tipična gospodinjstva opravila, ki jih lahko v ta namen uporabljajo tudi nestrokovni uporabniki, kot so: trgovine, pisarne in druga podobna delovna okolja, kmetije, stranke v hotelih, motelih in drugih stanovanjskih okoljih in/ali v okoljih tipa "nočitev z zajtrkom".

Ta izdelek lahko uporabljajo otroci, stari od 8 let, in osebe z zmanjšanimi fizičnimi, senzoričnimi ali duševnimi sposobnostmi ali s pomanjkanjem izkušenj in znanja, če so pod nadzorom ali z navodili o varni uporabi izdelka in razumejo nevarnosti, ki so s tem povezane. Otroci se z izdelkom ne smejo igrati. Otroci ne smejo čistiti in vzdrževati izdelka brez nadzora.

Ta izdelek ni namenjen za uporabo v okoljih z visoko vlažnostjo, kot so kopalnice. V vlažnih okoljih se lahko ventilator poškoduje, kar vpliva na delovanje izdelka.

Izdelek ni namenjen profesionalni uporabi.

Varnostna navodila



OPOZORILO!

Električna nevarnost:

- Izdelka ne odpirajte. Izdelek lahko odpre le pooblaščen tehnik zaradi vzdrževanja.
- Izdelek polnite le, če je kabel združljiv z vtičnico. Ne uporabljajte adapterjev.
- Ne spreminjajte vtiča.
- Napajalnega kabla ne vklaplajte ali izklaplajte z mokrimi rokami.
- Izdelka, napajalnega kabla ali vtiča ne potaplajte v vodo ali druge tekočine.
- Izdelka ne izpostavljajte vodi, dežju, vlagi ali visoki vlažnosti.

Nevarnost požara:

- Izdelka ne uporabljajte, če je kakšen del poškodovan ali okvarjen. Poškodovan ali okvarjen izdelek takoj zamenjajte.
- Izdelka ne uporabljajte za čiščenje vnetljivih ali gorljivih materialov (kot sta tekočina za vžigalnice ali bencin) in v bližini eksplozivnih tekočin ali hlapov.
- Ne sesajte vročega oglja, cigaret, vžigalic ali drugih vročih predmetov, ki se kadijo ali gorijo.
- Izdelka ne izpostavljajte temperaturam zunaj delovnega območja od 0 °C do 40 °C.
- Izdelek hranite stran od virov toplote. Izdelka ne postavljajte na vroče površine ali v bližino odprtega ognja.

Nevarnost zadušitve:

- Ne sesajte strupenih snovi (klorovega belila, amoniaka, čistil za odtoke itd.)

POZOR!

Nevarnost spotikanja:

- O uporabi izdelka obvestite druge člane hiše, da se ne bi spotaknili ob izdelek.

Nevarnost zagozditve:

- Poskrbite, da bodo lasje, ohlapna oblačila, prsti in vsi deli telesa stran od odprtih in gibljivih delov.

OBVESTILO

Nevarnost poškodovanja izdelka:

- Izdelka ne postavljajte na mesto, kjer bi lahko zlahka padel.
- Pazite, da vam izdelek ne pade, in se izogibajte udarcem.
- Preverite, ali je napajalni kabel pravilno priključen na izdelek in električno vtičnico.
- Izdelka ne uporabljajte brez nameščenih filtrov.
- Izdelka ne uporabljajte za zbiranje vode ali drugih tekočin.
- Ne uporabljajte nobenih drugih napajalnih kablov, razen tistih, ki so priloženi temu izdelku.
- Pazite, da napajalnega kabla ne vlečete čez ostre robove.
- Izdelka ne odklapljajte z vlečenjem za kabel. Vedno primite priključek in ga povlecite.
- Ne zapirajte vrat čez napajalni kabel.
- Vedno preverite, ali napetost izdelka ustreza omrežni napetosti.
- Uporabljajte samo priključke, ki jih je določil proizvajalec.
- Pred servisiranjem in pri zamenjavi delov izdelek izključite iz vira napajanja.
- Ne sedajte na izdelek.
- Ne sesajte trdih ali ostrih predmetov, kot so stekleni žebliji, vijaki, kovanci itd.

- V odprtine ne vstavljajte nobenih predmetov. Ne uporabljajte, če je katera koli odprtina zamašena. Poskrbite, da se na njem ne bo nabiral prah, dlake ipd.
- Filtra HEPA ne umivajte z vodo.
- Filtra ne izpostavljajte sončni svetlobi.
- Vse dele posušite, preden jih vrnete na svoje mesto.
- Pri čiščenju izdelka ne uporabljajte agresivnih kemičnih čistilnih sredstev, kot so amoniak, kislina ali aceton.
- Za čiščenje elektronskih sestavnih delov, kot so senzorji proti padcu in kontakti za polnjenje, uporabljajte čisto mehko in suho krpo.
- Za čiščenje izdelka ne potaplajte v vodo.
- Pred čiščenjem izdelek izključite iz vira napajanja.

Tveganje za nepravilno delovanje izdelka:

- Izdelka ni dovoljeno uporabljati v zelo odsevnem okolju. Na primer v okolju, ki je izpostavljeno neposredni sončni svetlobi, ali v bližini ogledal.
- Ne postavljajte nobenih predmetov v oddaljenosti 1,5 m pred polnilno postajo ter 0,5 m od leve in desne strani izdelka.

Nevarnost poškodb v okolju uporabe:

- Prepričajte se, da ste s tal odstranili vse ohlapne in krhke predmete, kable, žice in vrvice, da jih izdelek ne bi poškodoval.
- Ne uporabljajte funkcije pomivanja na preprogah.

Prenesite aplikacijo Nedis Smartlife



Download



Nedis SmartLife



Prenesite aplikacijo Nedis SmartLife za povezovanje, nadzor in združevanje vseh izdelkov Nedis SmartLife.

Namestitev

Namestitev izdelka

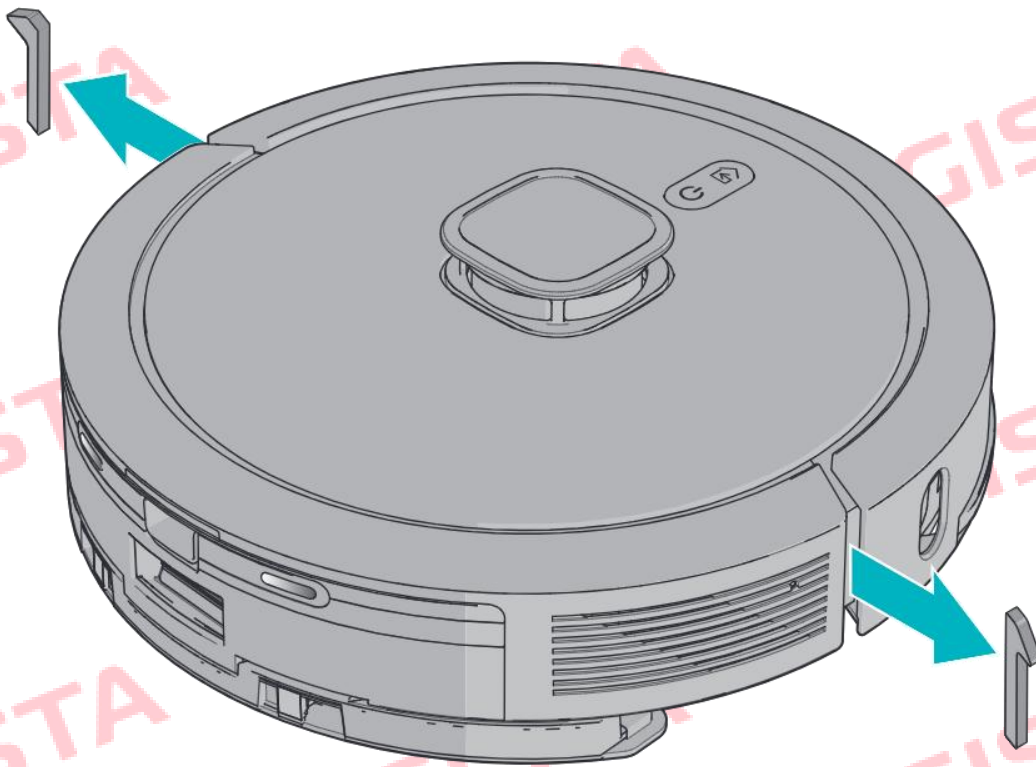
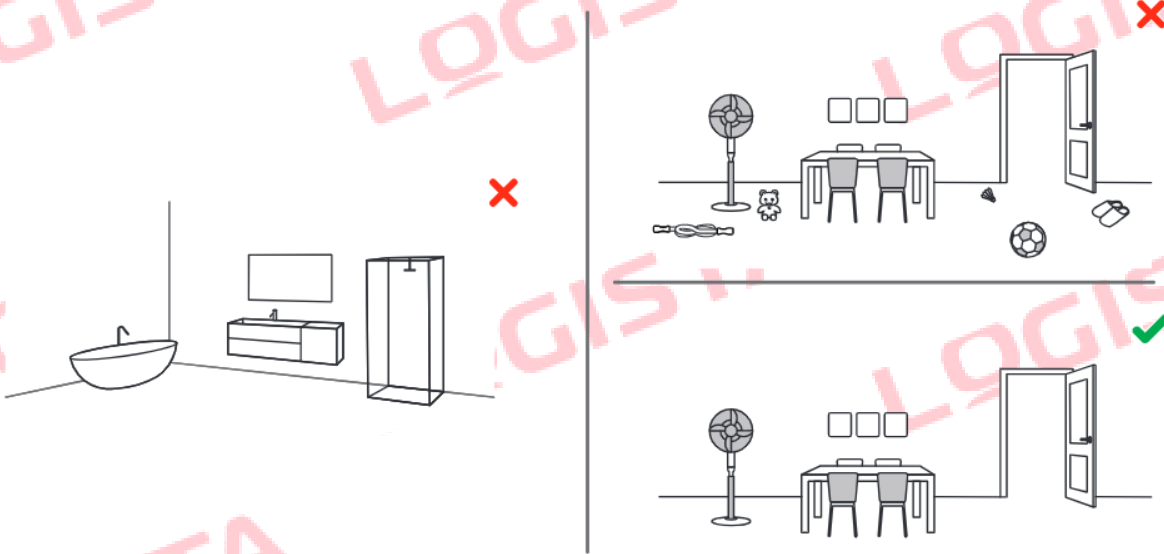

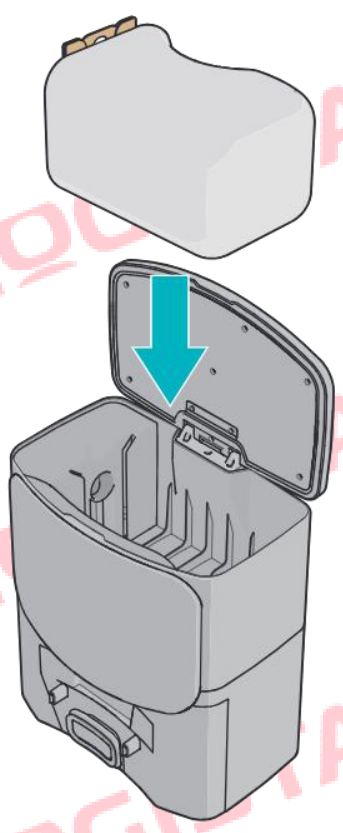
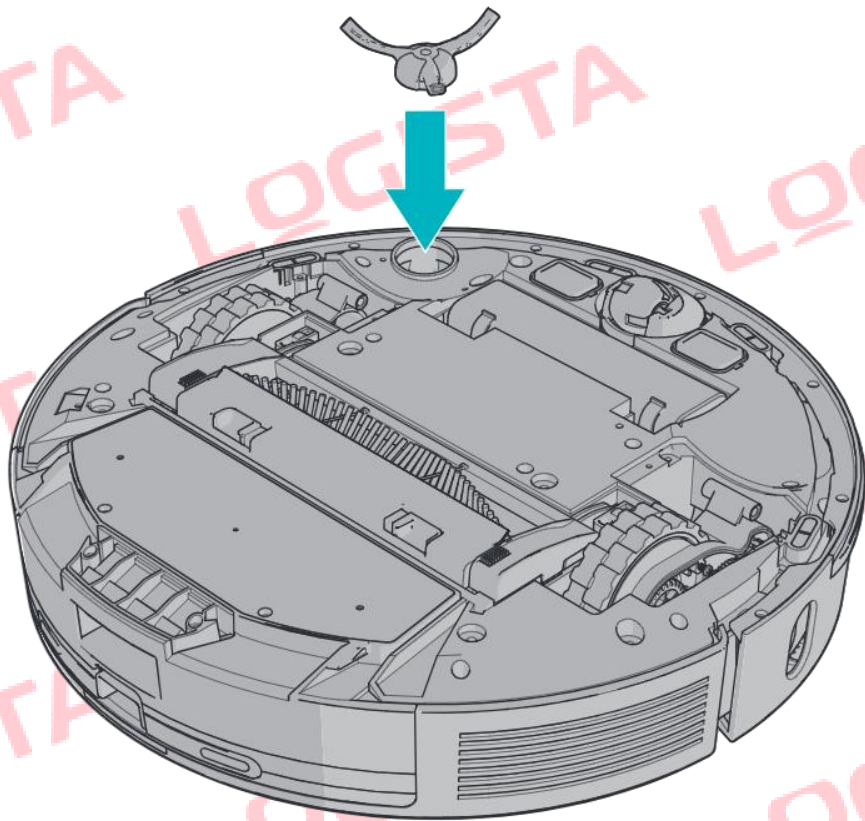

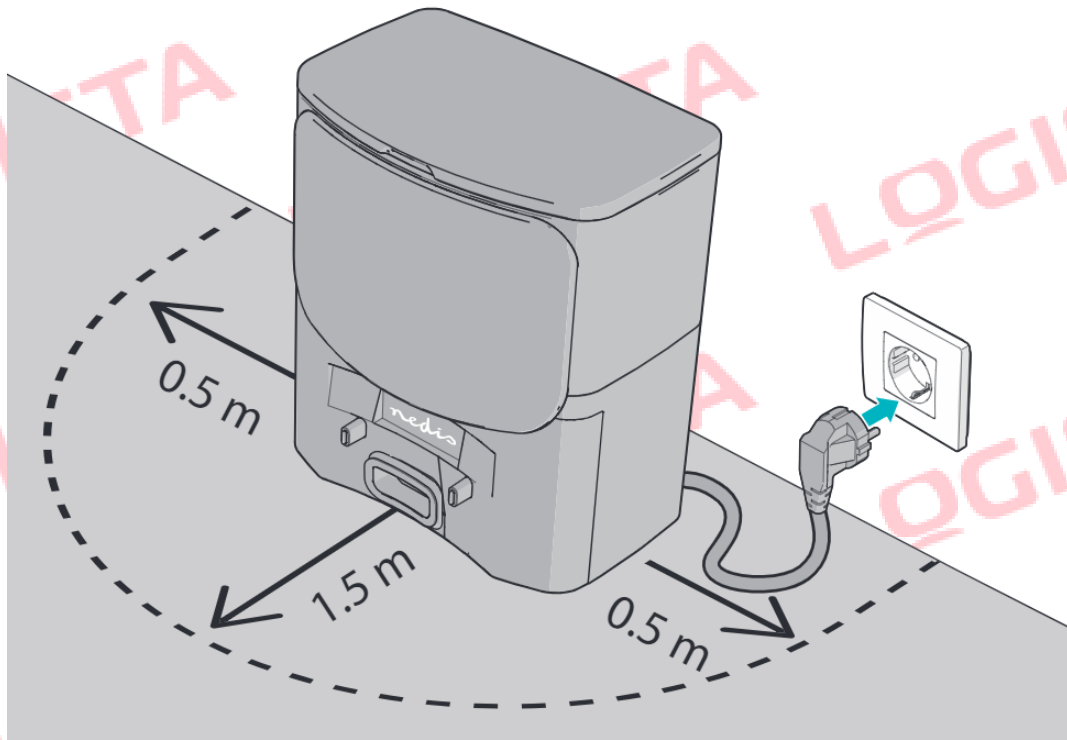

Polnjenje izdelka

Pred prvo uporabo robotski sesalnik ročno postavite na postajo za polnjenje in zbiranje prahu, da se napolni.

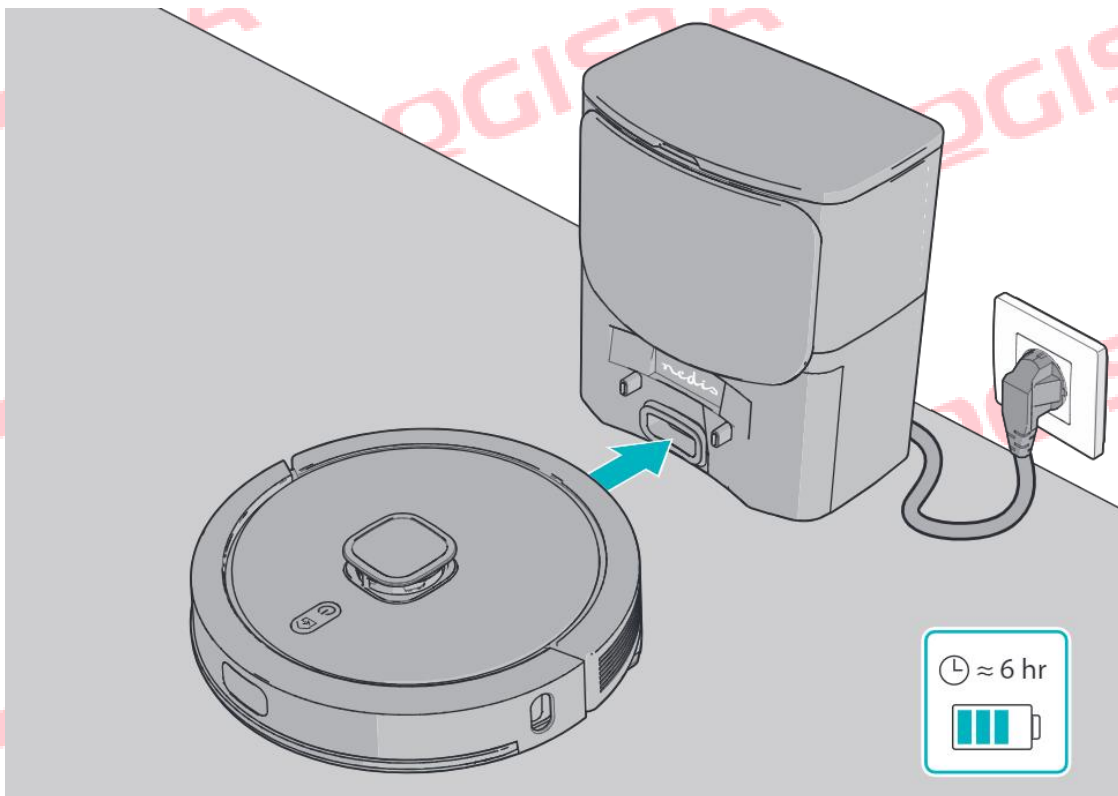

Pritisnite gumb za polnjenje, da robotski sesalnik vrnete v postajo za polnjenje in zbiranje prahu.

Izdelek se začne samodejno polniti.

- ❶ Gumb za polnjenje utripa, kar pomeni, da se robotski sesalnik polni. Čas polnjenja je približno 6 ur.
- ❷ Ko je robotski sesalnik popolnoma napolnjen, zasveti gumb za polnjenje.
- ❸ Ko se baterija izprazni, se robotski sesalnik samodejno vrne na postajo za polnjenje in zbiranje prahu, da se napolni.
- ❹ Robotskega sesalnika ne morete izklopiti ali preklopiti v način mirovanja, medtem ko se robotski sesalnik polni.

Povezovanje izdelka z aplikacijo Nedis SmartLife



Nastavitev

EZ

Lučka začne hitro utripati, ko je robotski sesalnik priključen na postajo za polnjenje in zbiranje prahu.

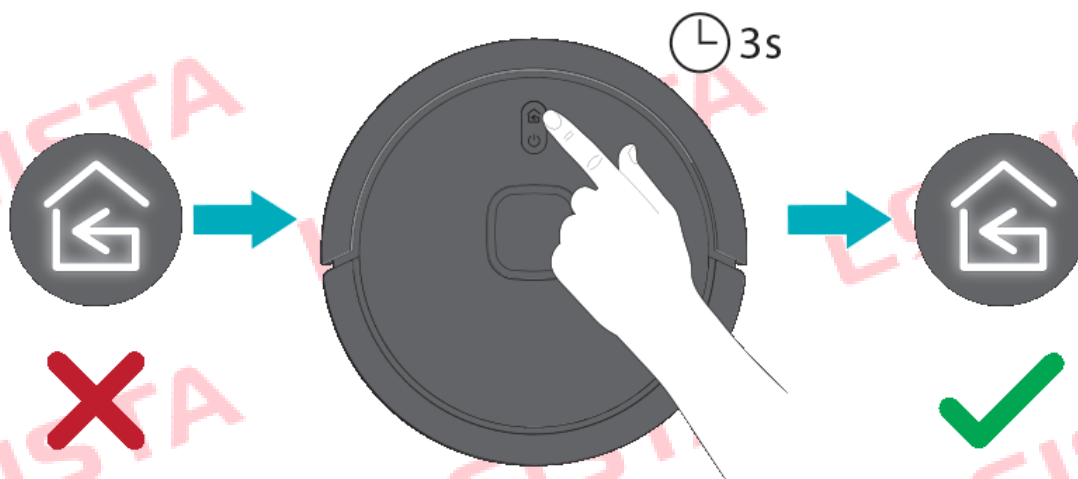

Če lučka ne začne samodejno utripati, pritisnite in za 3 sekunde pridržite gumb za polnjenje, da ponastavite izdelek.



Prepričajte se, da lučka hitro utripa.

AP

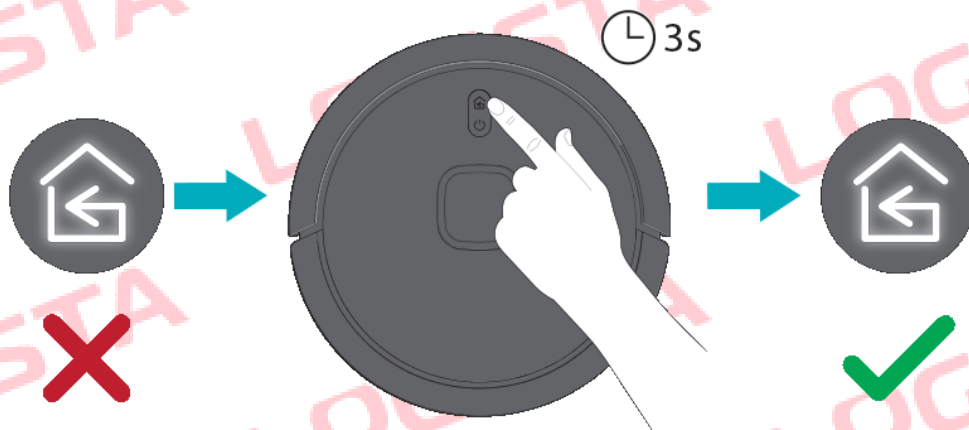

Pritisnite gumb za polnjenje in ga držite 3 sekunde, da izdelek preklopite v način AP.
Lučka začne počasi utripati

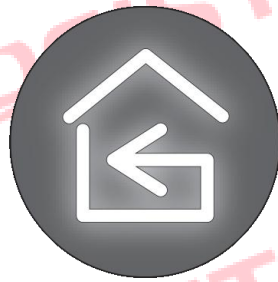

Preverite, ali lučka počasi utripa.

Ustvarjanje zemljevida prostorov

Robot potrebuje zemljevid za čiščenje zelenih prostorov.

V aplikaciji Nedis SmartLife lahko robotskemu sesalniku omogočite, da ustvari zemljevid prostora.

Robotski sesalnik pregleda prostor in samodejno izračuna optimalno pot čiščenja.

Ustvarjanje različnih območij čiščenja na zemljevidu

Z aplikacijo Nedis SmartLife lahko prostor razdelite na več območij čiščenja.

Uporabite območja čiščenja, da robotski sesalnik očisti določene prostore v sobi, ne da bi mu bilo treba očistiti celotno sobo.

Ustvarjanje območij z omejitvami

- ❗ Območja z omejitvami in virtualne stene lahko ustvarite samo v predhodno ustvarjenih območjih čiščenja.

V aplikaciji Nedis SmartLife lahko ustvarite območja z omejitvami in virtualne stene. Ko so območja z omejitvami ustvarjena, se robotski sesalnik med čiščenjem izogne omejenim območjem in navideznim stenam.

- ❗ Območja z omejitvami vedno posodobite, če pride do trajnih sprememb na območjih čiščenja ali če se robotski sesalnik premakne.

Uporaba

Začetek naloge čiščenja

Nevarnost poškodb v okolju uporabe:

- S tal odstranite vse ohlapne in krhke predmete, kable, žice in vrvice, da jih izdelek ne poškoduje.
- 1. Pritisnite in držite gumb za vklop/izklop, dokler se ne prižge LED dioda na gumbu, ali uporabite aplikacijo Nedis SmartLife za vklop izdelka.
- 2. Pritisnite gumb za vklop/izklop ali uporabite aplikacijo Nedis SmartLife za začetek naloge čiščenja.
- ❗ Robotski sesalnik privzeto uporablja način samodejnega čiščenja kot vzorec čiščenja.
- ❗ Če je območje čiščenja manjše od 4 m², bo robotski sesalnik to območje očistil dvakrat.

Robotski sesalnik se po končanem čiščenju vrne na polnilno postajo.

Čiščenje izbranega območja

Z aplikacijo Nedis SmartLife lahko čistite določene prostore tako, da izberete posamezna območja čiščenja.

Čiščenje ciljne točke

Prek aplikacije Nedis SmartLife lahko robotski sesalnik pošljete na določeno območje v sobi, da ga očisti.

1. Izberite ciljno točko na zemljevidu v aplikaciji.

Robotski sesalnik se vklopi in se premakne do ciljne točke.

Robotski sesalnik očisti kvadratno območje velikosti 1,6 x 1,6 m okoli ciljne točke.

Po čiščenju se robotski sesalnik vrne na prvotno mesto.

Robotski sesalnik se samodejno izklopi.

- ❗ Če je robotski sesalnik v načinu premora ali pripravljenosti in je uporabljena funkcija ciljne točke, se trenutna naloga čiščenja robota prekliče.

Načrtovanje čiščenja

V aplikaciji Nedis SmartLife lahko načrtujete čas čiščenja, da se čiščenje začne ob želeni uri.

Robotski sesalnik začne čistiti ob izbranem času.

Ustavitev robotskega sesalnika

1. Pritisnite gumb za vklop/izklop, da prekinete čiščenje.
2. Ponovno pritisnite gumb za vklop/izklop, da nadaljujete s čiščenjem.
- ❶ Ko pritisnete gumb za polnjenje, medtem ko je robotski sesalnik ustavljen. Robotski sesalnik se vrne na polnilno postajo. Trenutno opravilo čiščenja se prekliče.

Način mirovanja

Če robotskega sesalnika ne uporabljate 10 minut, robotski sesalnik samodejno preklopi v način mirovanja.

1. Pritisnite kateri koli gumb, da robotski sesalnik prebudite iz načina mirovanja. Ko je robotski sesalnik v načinu mirovanja več kot 12 ur, se robotski sesalnik samodejno izklopi.

Način Ne moti

Z aplikacijo Nedis SmartLife lahko omogočite in onemogočite način "ne moti" (**DND**).

Načrtovana opravila čiščenja med načinom **DND** ne delujejo.

Med načinom **DND** se glasovni pozivi ne predvajajo.

Uporaba kompleta za pomivanje

Nevarnost poškodb v okolju uporabe:

Funkcije za čiščenje ne uporabljajte na preprogah.

1. Izklopite robotski sesalnik.
2. Pritisnite gumb za sprostitev predala za prah in vodo.
3. Enoto za sesanje in pomivanje previdno postavite z glavo navzdol na mehko površino.
4. Namestite blazinico za čiščenje na dno držala za blazinice za čiščenje.

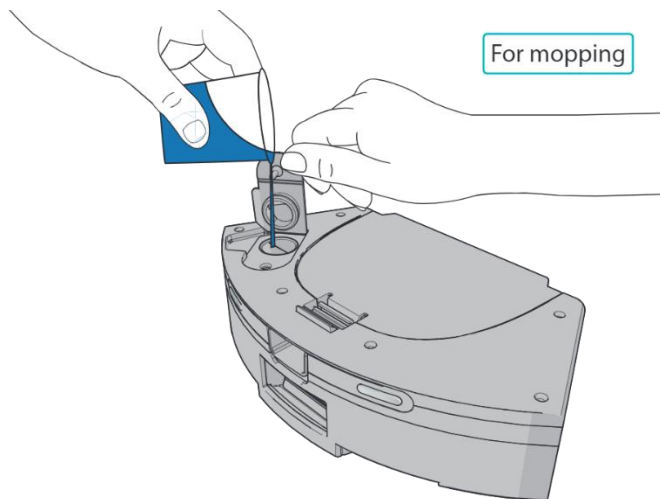

5. Enoto za sesanje in pomivanje postavite pokonci na stabilno in ravno površino.
6. Odprite pokrov rezervoarja za vodo.
7. Rezervoar za vodo napolnite s čisto vodo.

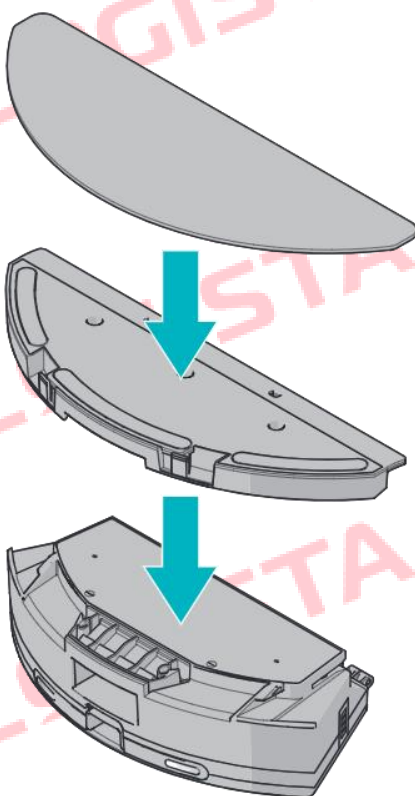

8. Zaprite pokrov rezervoarja za vodo.
9. V robotski sesalnik namestite enoto za sesanje in pomivanje.

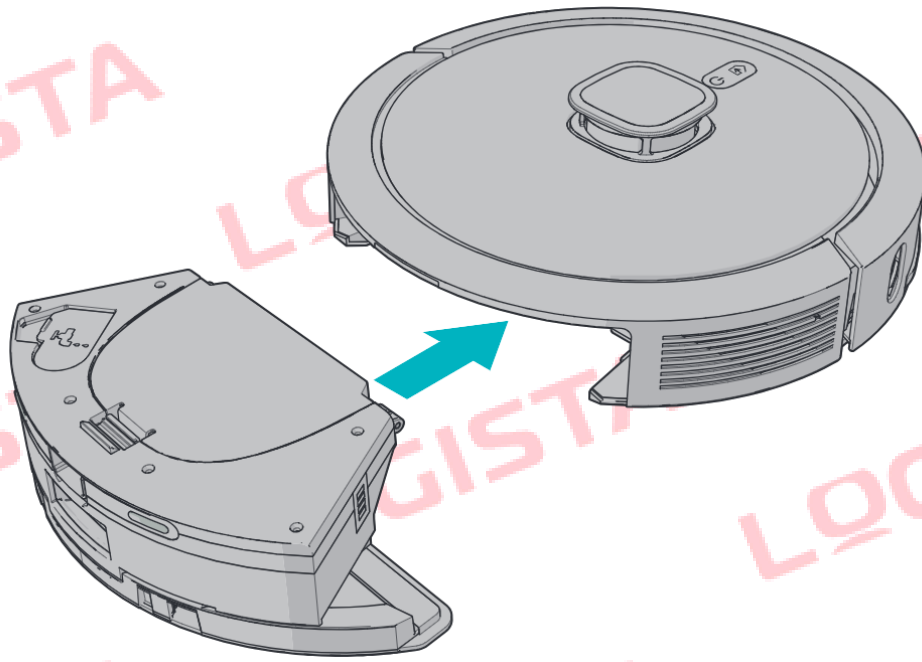

- ❗ Po vsaki uporabi izpraznite rezervoar za vodo in očistite blazinico za pomivanje.

Izklop robotskega sesalnika

Pritisnite in pridržite gumb za vklop/izklop, da izklopite robotski sesalnik.

- ❗ Če je robotski sesalnik opravljal nalogo čiščenja, se trenutna naloga čiščenja

Vzdrževanje

Deli	Pogostost čiščenja	Pogostost zamenjave
Filter HEPA	Tedensko	Vsaki 2 meseca
Stranska krtača	Mesečno	Vsaki 3 do 6 mesecev Če so vidne očitne poškodbe.
Vrtljiva krtača	Mesečno	Vsaki 3 do 6 mesecev Če so vidne očitne poškodbe.
Senzorji proti padcu	Mesečno	Če so vidne očitne poškodbe.
Stiki za polnjenje	Mesečno	-
Kolesa	Mesečno	-
Vrečka za prah	-	Ko je vreča za prah polna.

Čiščenje enote za sesanje in pomivanje

Nevarnost poškodovanja izdelka:

- Filtra HEPA ne umivajte z vodo.
- Filtri ne smejo biti izpostavljeni sončni svetlobi.
- Vse dele posušite, preden jih vrnete na svoje mesto.

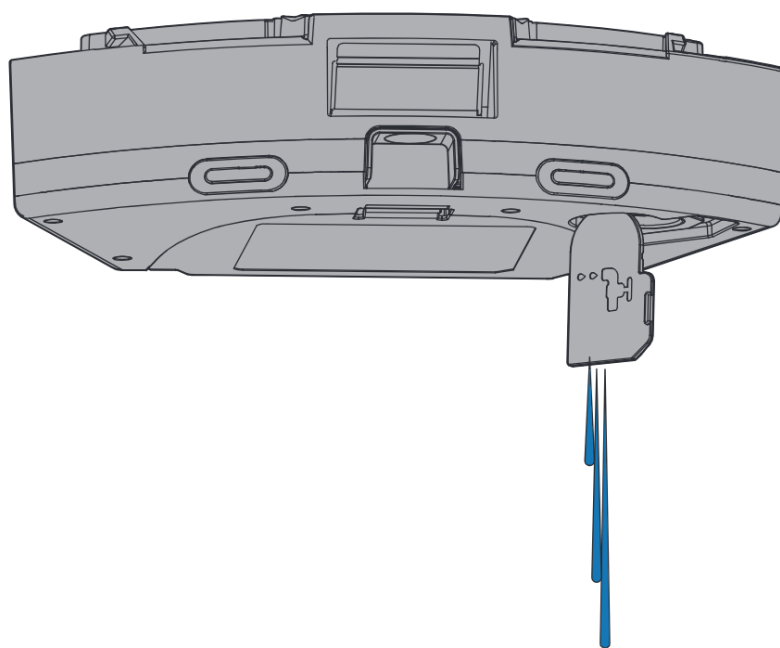
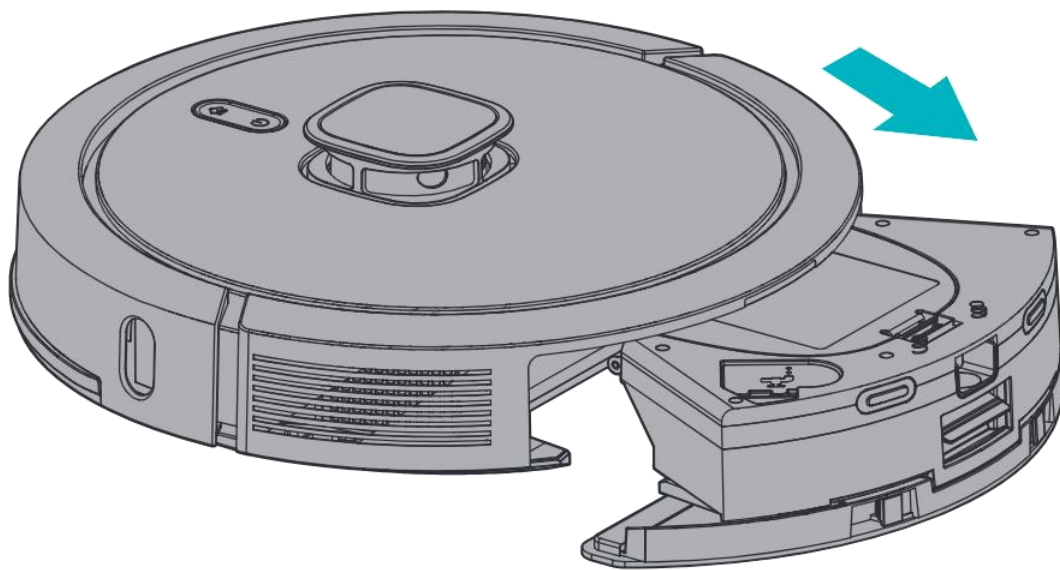

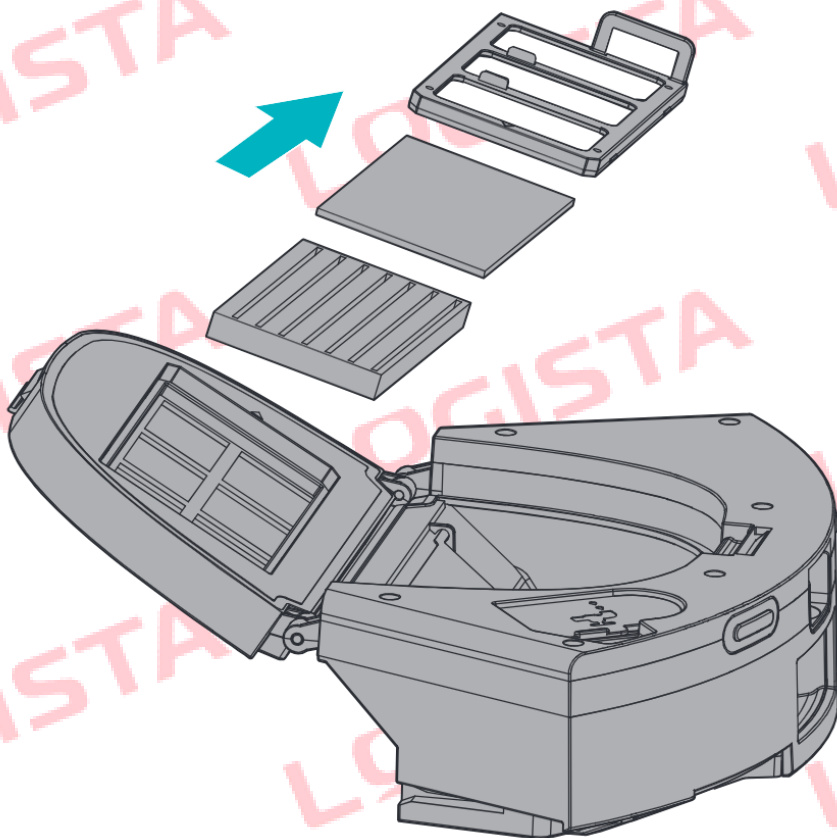
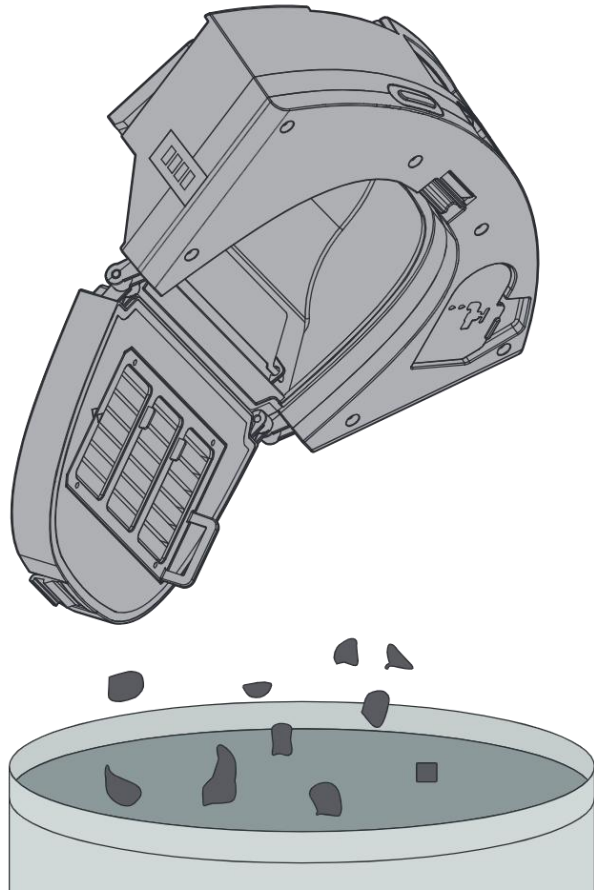

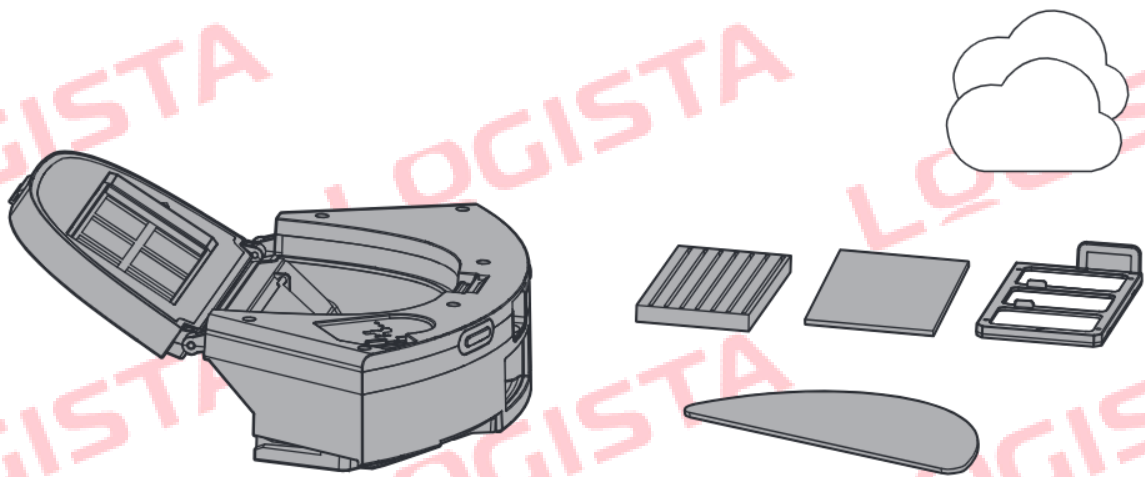
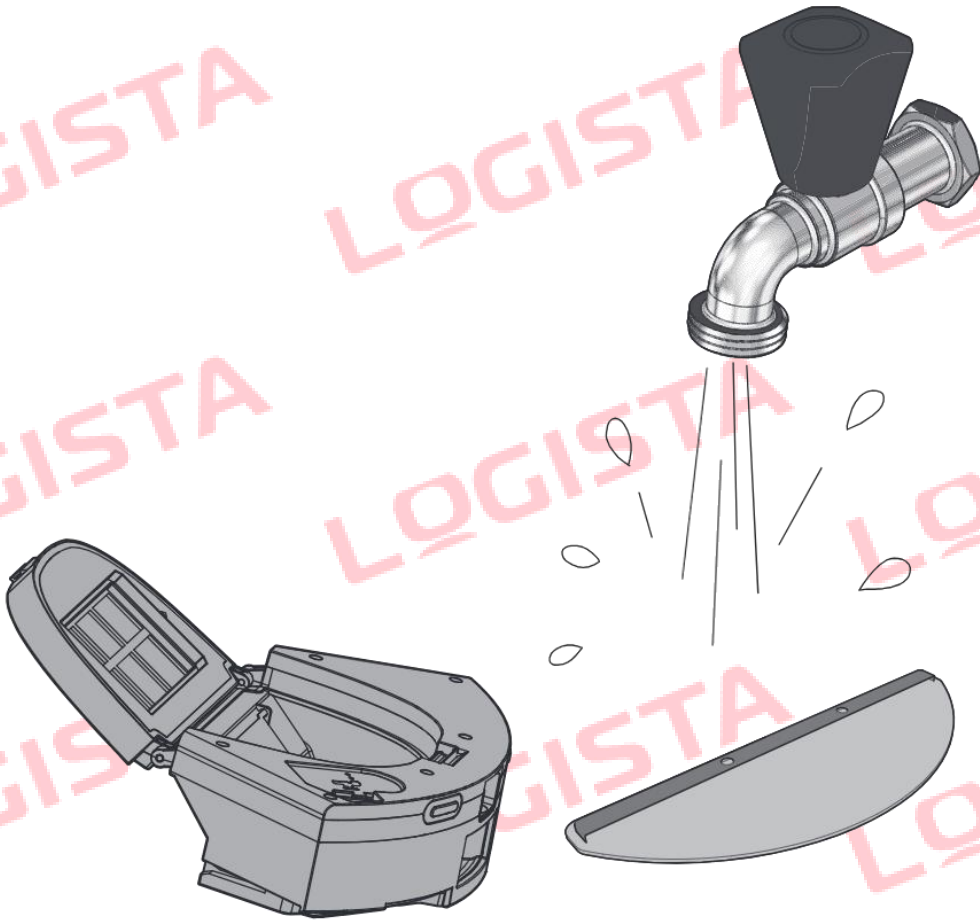

Čišćenje krtač

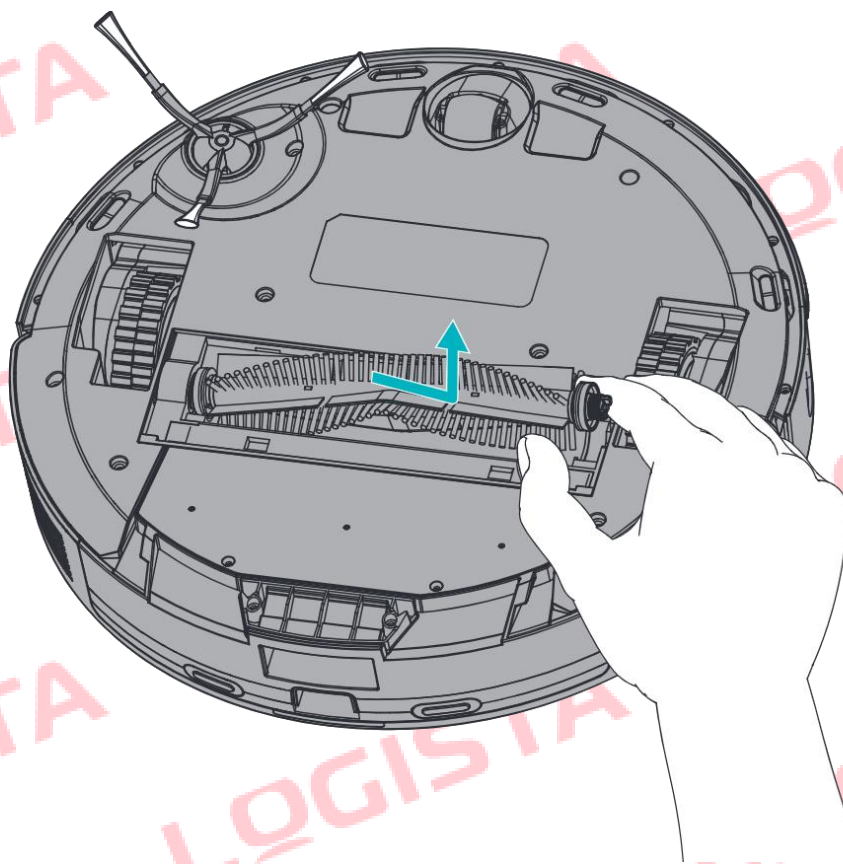
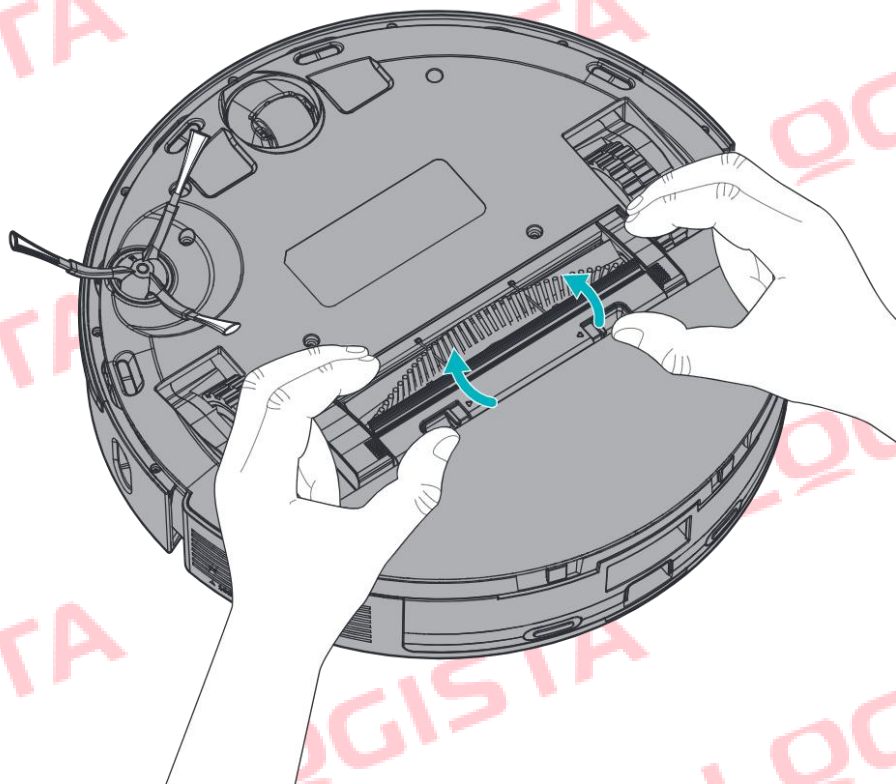

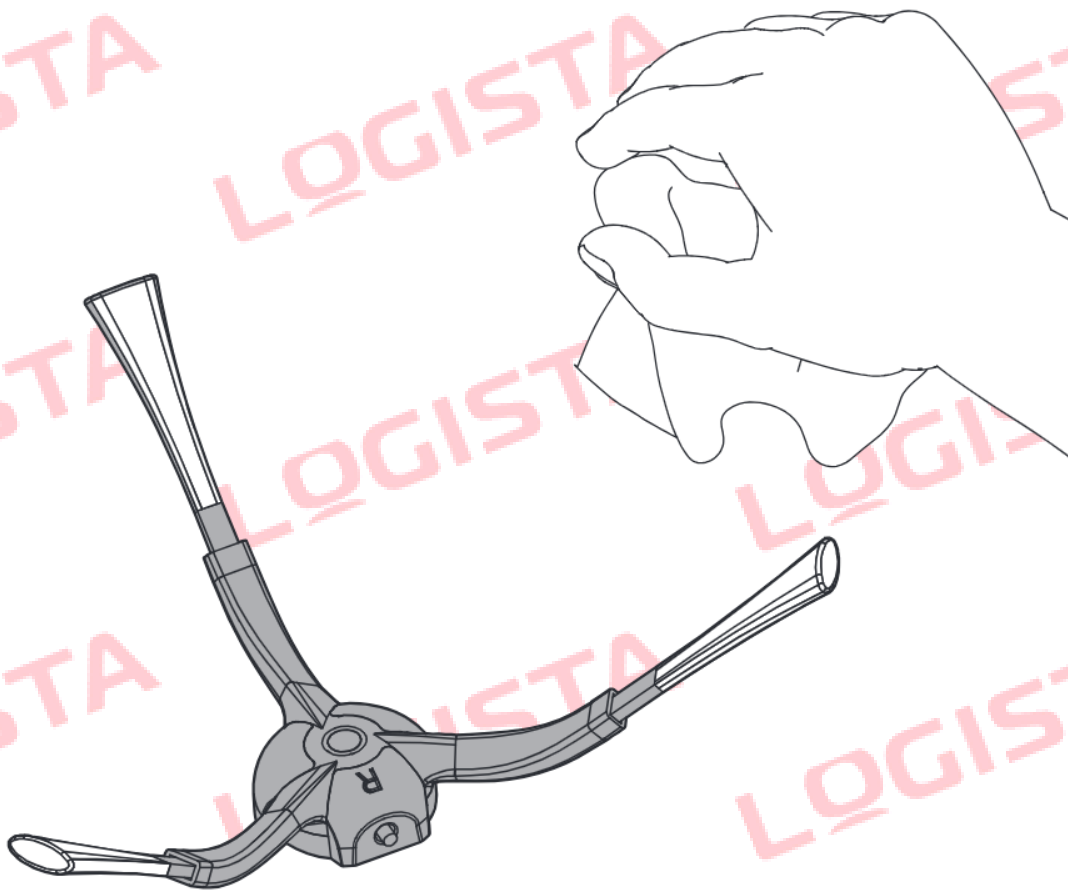
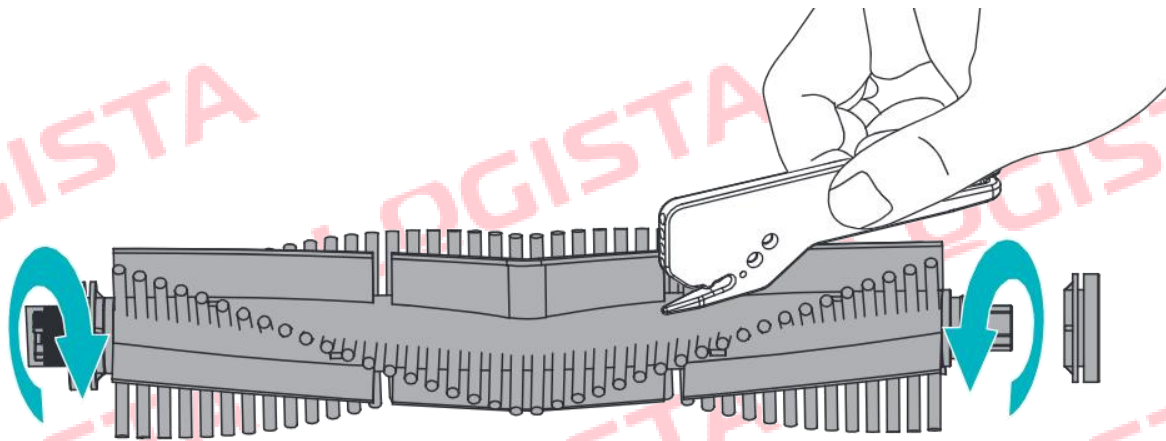

Čiščenje polnilnih kontaktov, koles in senzorjev

Nevarnost poškodovanja izdelka:

- Za čiščenje elektronskih komponent, kot so senzorji proti padcu in kontakti za polnjenje, uporabite čisto mehko in suho krpo.

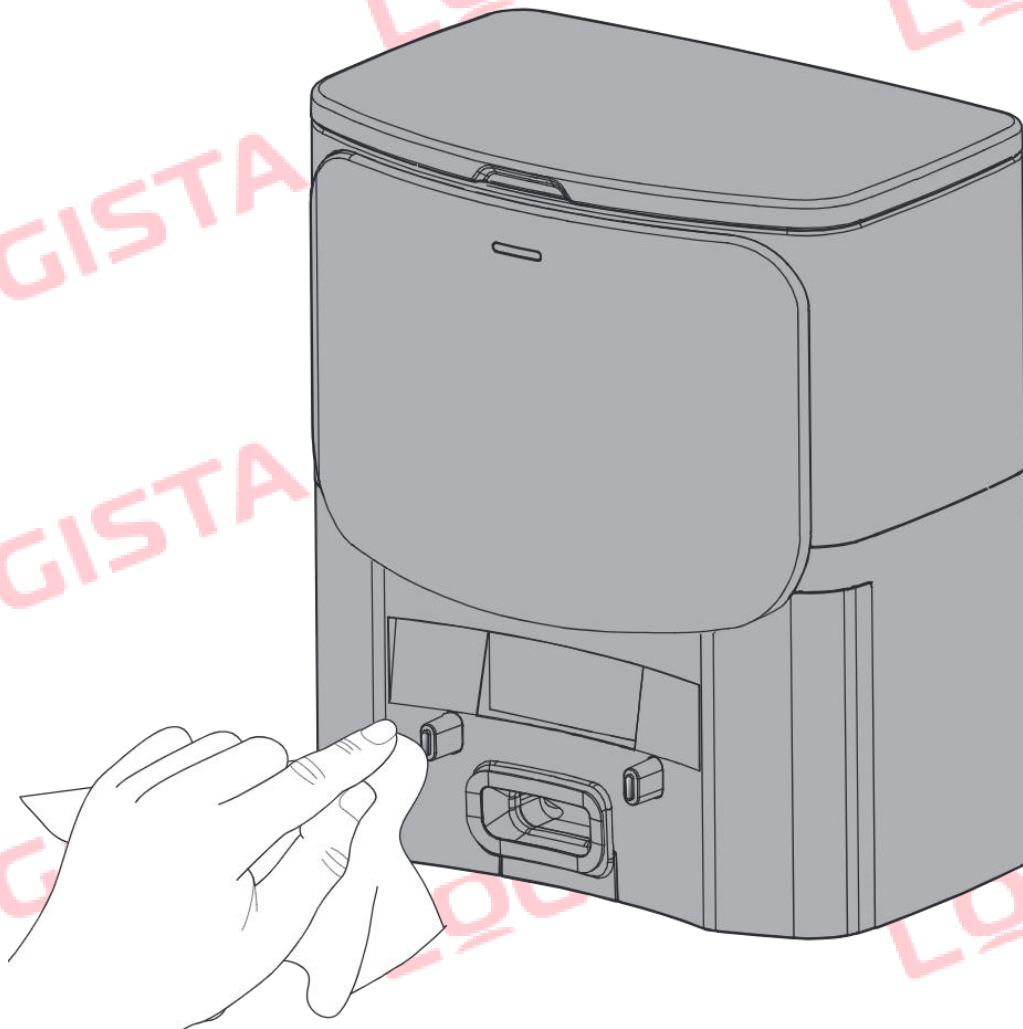

V primeru trajnih okvar se obrnite na dobavitelja ali Nedisovo službo za pomoč strankam.

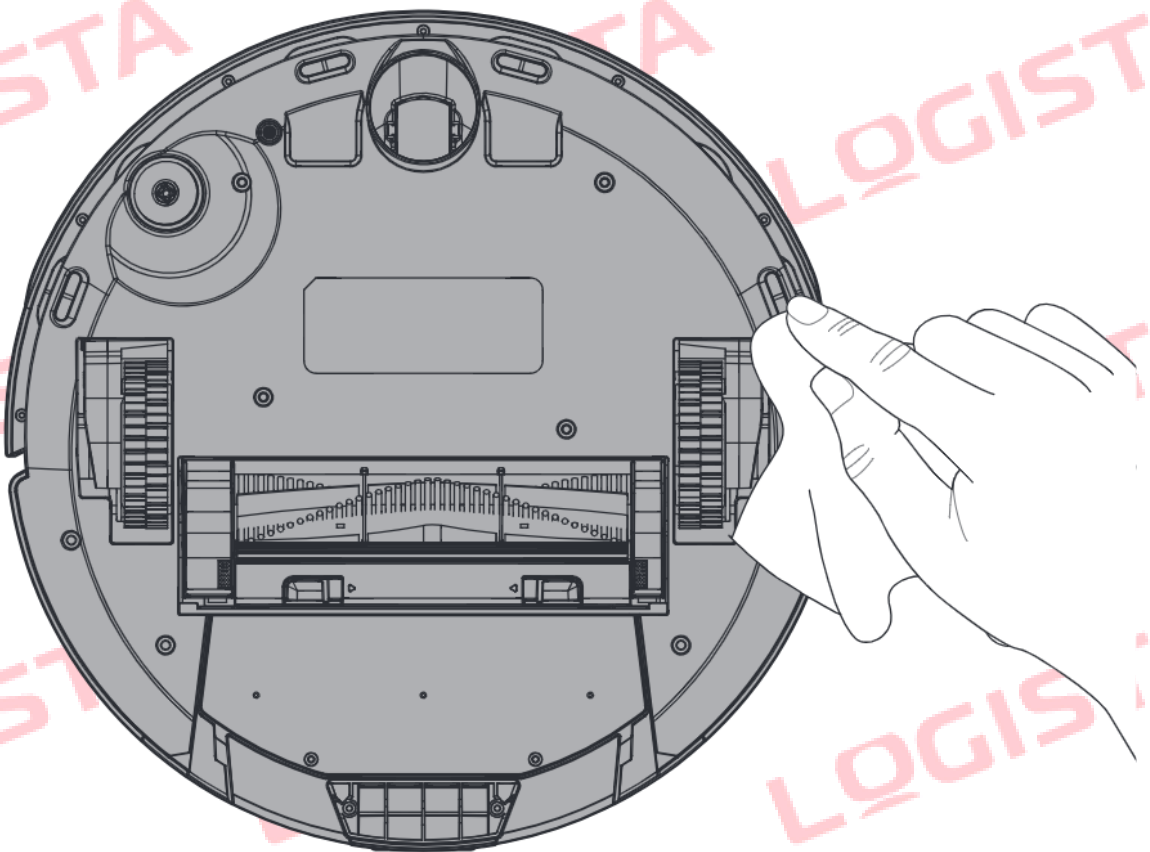
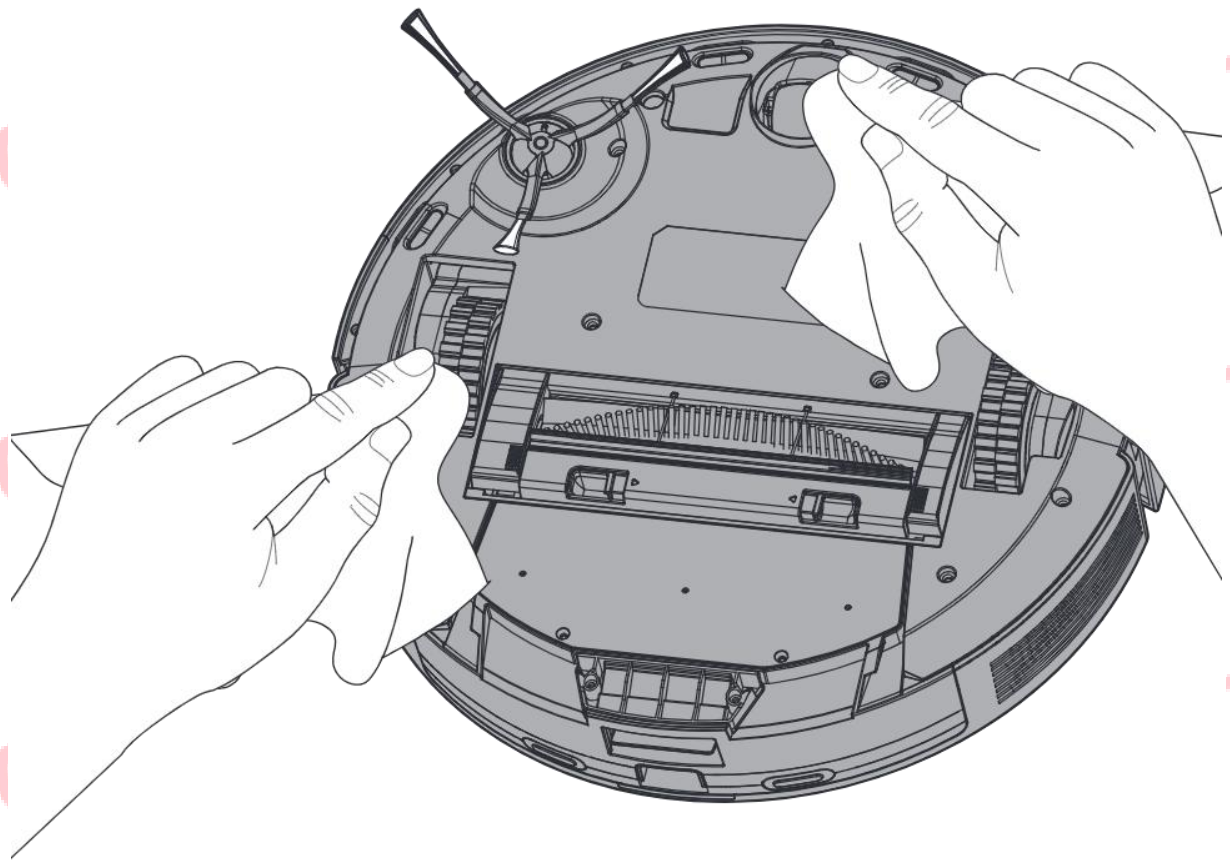

Menjava vrečke za prah

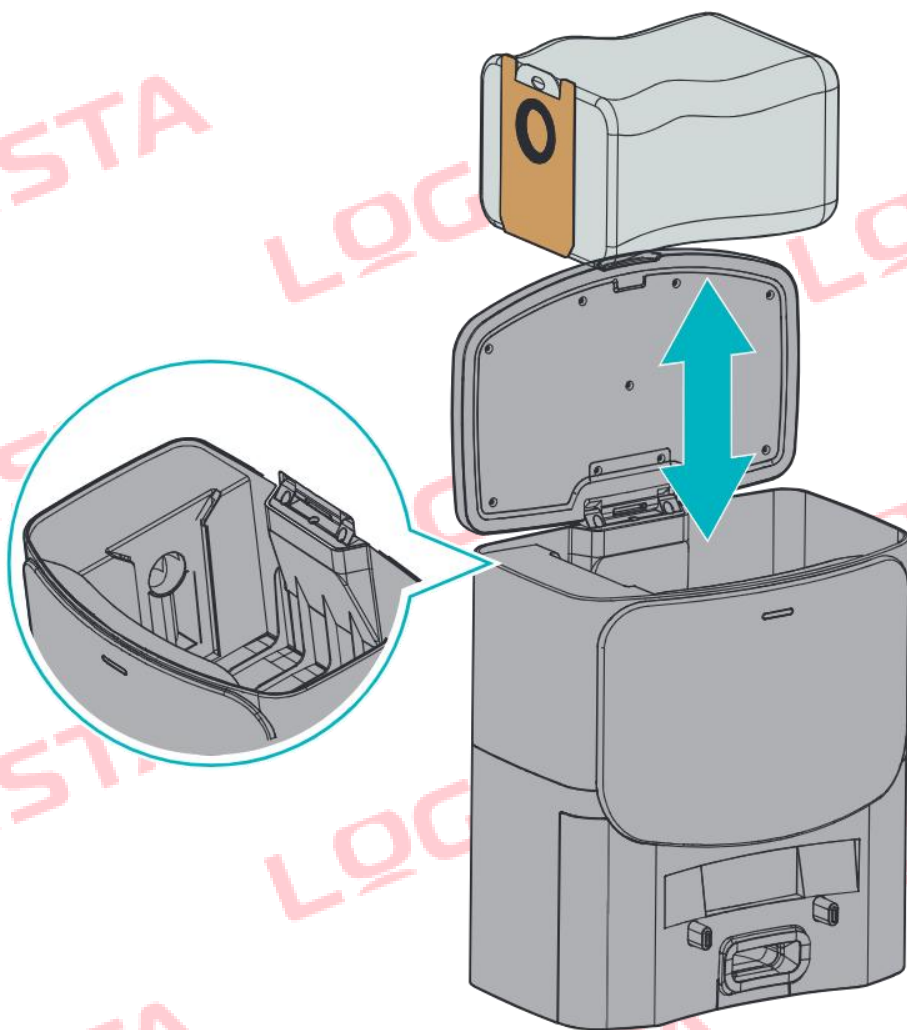

Težava	Možen vzrok	Možna rešitev
Laser abnormal (Laser ne deluje pravilno)	Predmet blokira laserski radar.	Odstranite predmet. Robotski sesalnik premaknite na novo točko čiščenja in začnite opravilo čiščenja.
Bumper stuck (Zataknen premet)	V robotskem sesalniku je obtičal predmet.	Odstranite predmet. Če predmeta ni, premaknite robotski sesalnik na novo točko čiščenja in začnite opravilo čiščenja.
Wheel suspended in air (Kolo je obviselo v zraku)	Kolo se ne dotika tal.	Robotski sesalnik premaknite na novo točko čiščenja in začnite opravilo čiščenja.
Anti-falling sensor abnormal (Senzor proti padanju ne deluje pravilno.)	Senzor proti padanju je umazan.	Senzor proti padanju očistite z mehko in suho krpo.
Side brush abnormal (Stranska krtača ne deluje pravilno.)	V stransko krtačo se je zapletel predmet.	Očistite stransko krtačo.
Right/left wheel abnormal (Desno/levo kolo ne deluje pravilno.)	V kolo se je zapletel predmet.	Očistite kolo.
Main brush abnormal (Glavna krtača ne deluje pravilno.)	V glavno krtačo se je zapletel predmet.	Očistite glavno krtačo.

Težava	Možen vzrok	Možna rešitev
Robot is stuck, please restart in another area (Robot se je zataknil, ponovno zaženite na drugem območju)	Robotski sesalnik se ne more premikati.	Robotski sesalnik premaknite na novo točko čiščenja in začnite opravilo čiščenja.
Charging abnormal (Polnjenje ne deluje pravilno.)	Temperatura baterije je prenizka ali previsoka.	Izklopite robotski sesalnik in počakajte, da se baterija vrne v območje delovanja od 0 °C do 40 °C.
Dust bag is full, please change (Vrečka za prah je polna, prosimo, zamenjajte jo)	Vrečka za prah je polna.	Zamenjajte vrečko za prah.
Dust bag is not installed (Vrečka za prah ni nameščena)	Vrečka za prah ni nameščena.	Vrečko za prah pravilno namestite v polnilno postajo in postajo za zbiranje prahu.
The station cover is not well closed (Pokrov postaje ni dobro zaprt)	Pokrov polnilne postaje in postaje za zbiranje prahu ni pravilno zaprt.	Prepričajte se, da je pokrov polnilne postaje in postaje za zbiranje prahu popolnoma zaprt.
Too Frequent Dust Collection, please try again later (Prepogosto zbiranje prahu, poskusite znova pozneje)	Robotski sesalnik se prepogosto prazni.	Poskusite pozneje.
Please check whether the self-empty station duct is blocked Preverite, ali je kanal samopraznilne postaje blokirán.	Polnilna postaja in postaja za zbiranje prahu ne more izprazniti robotskega sesalnika.	Očistite enoto za sesanje in pomivanje

Težava	Možen vzrok	Možna rešitev
Robotski sesalnik se ne vklopi.	Napolnjenost baterije je prenizka. Temperatura baterije je prenizka ali previsoka.	Robotski sesalnik napolnite. Počakajte, da se baterija vrne v delovno območje od 0 °C do 40 °C.
Robotski sesalnik se ne polni.	Polnilna postaja in postaja za zbiranje prahu nista priključeni na električno vtičnico.	Napajalni kabel postaje za polnjenje in zbiranje prahu priključite v električno vtičnico.
Robotski sesalnik se počasi polni.	Temperatura baterije je prenizka ali previsoka. Kontakti za polnjenje so umazani.	Počakajte, da se baterija vrne v delovno območje od 0 °C do 40 °C. Očistite kontakte za polnjenje.
Robotski sesalnik se ne vrne na postajo za polnjenje in zbiranje prahu.	Na tleh je preveč predmetov. Robotski sesalnik je predaleč od polnilne postaje in postaje za zbiranje prahu.	S tal odstranite vse ohlapne in krhke predmete, kable, žice in vrvice. Robotski sesalnik približajte polnilni postaji in postaji za zbiranje prahu.
Robotski sesalnik ne deluje pravilno.	Zgodila se je notranja napaka v delovanju.	Izklopite sesalnik. Počakajte nekaj sekund. Ponovno vklopite sesalnik.
Robotski sesalnik povzroča nenavadne zvoke.	V vrtljivo krtačo, stranske krtače ali v kolesa je zapleten predmet. V vsesmerno kolesce je zapleten predmet..	Izklopite robotski sesalnik. Očistite vrtljivo krtačo, stransko krtačo in kolesa. Z izvijačem izvlecite vsesmerno kolesce in ga očistite.
Robotski sesalnik ne čisti pravilno.	Predal za prah v robotskem sesalniku je poln. Filter je blokiran. V vrtljivo krtačo je zapleten predmet.	Očistite predal za prah. Očistite filter. Očistite vrtljivo krtačo .

Težava	Možen vzrok	Možna rešitev
Robotski sesalnik ne opravi načrtovanega čiščenja.	Napolnjenost baterije je manjša od 20 %.	Robotski sesalnik napolnite.
Enota za sesanje in pomivanje ne proizvaja vode.	Rezervoar za vodo je prazen. Iztok vode je nastavljen na minimum.	Rezervoar za vodo napolnite z zadostno količino vode. Z aplikacijo nastavite največjo količino vode.
Robotski sesalnik po vrnitvi na postajo za polnjenje in zbiranje prahu ne nadaljuje s čiščenjem.	Robotski sesalnik je v načinu Ne moti (DND). Robotski sesalnik je bil ročno postavljen na postajo za polnjenje in zbiranje prahu.	Z aplikacijo onemogočite način ne moti (DND). Začnite novo nalogo čiščenja.
Robotski sesalnik se po delnem čiščenju ali premikanju ne vrne v polnilno postajo in postajo za zbiranje prahu.	Robotski sesalnik je predaleč od polnilne postaje in postaje za zbiranje prahu.	Robotski sesalnik ročno postavite na postajo za polnjenje in zbiranje prahu, da se napolni.
Robotski sesalnik pri čiščenju izpusti nekatera območja.	Senzor proti padcu je umazan.	Senzor proti padcu očistite z mehko in suho krpo.
Izdelek se ne poveže z aplikacijo Nedis SmartLife.	Izdelek ni priključen na vir napajanja. Mobilna naprava ni povezana z omrežjem Wi-Fi. Usmerjevalnik je nastavljen na 5 GHz Wi-Fi.	Preverite, ali so kabli pravilno povezani. Mobilno napravo povežite z omrežjem Wi-Fi. Usmerjevalnik nastavite na 2,4 GHz Wi-Fi.
Aplikacija Nedis SmartLife ne daje nobenih obvestil.	Nastavitve aplikacije Nedis SmartLife niso pravilno nastavljene.	Preverite, ali so v nastavitvah mobilne naprave omogočena obvestila za aplikacijo Nedis SmartLife.

Odstranjevanje



Izdelek je namenjen ločenemu zbiranju na ustreznem zbirnem mestu. Izdelka ne odlagajte skupaj z gospodinjskimi odpadki.

Za več informacij se obrnite na prodajalca na drobno ali lokalni organ, pristojen za ravnanje z odpadki.

Izjava o omejitvi odgovornosti

Nedis si pridržuje pravico do spremembe zasnove, specifikacij in meril učinkovitosti izdelka brez predhodnega obvestila ali obveznosti.

Izjava o skladnosti

Družba Nedis B.V. kot proizvajalec izjavlja, da je bil izdelek WIFIVCL002CBK naše blagovne znamke Nedis®, proizveden na Kitajskem, testiran v skladu z vsemi ustreznimi standardi in predpisi CE ter da so bili vsi testi uspešno opravljeni. To med drugim vključuje uredbo RED 2014/53/EU.

Celotno izjavo o skladnosti (in po potrebi varnostni list) lahko najdete in prenesete prek:

nedis.com/WIFIVCL002CBK#support

Testirano v skladu z:

EN 14604:2005

EN 14604:2005/AC:2008

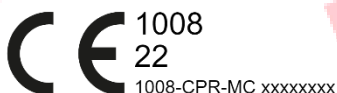

NEDIS B.V., De Tweeling 28,
5215 MC 's-Hertogenbosch, THE NETHERLANDS

GARANCIJSKI LIST

Dajalec garancije - garant izjavlja, da jamči za lastnosti ali brezhibno delovanje v garancijskem roku, ki začne teči z dobavo blaga potrošniku. Če blago, za katero je izdana obvezna garancija, ne izpolnjuje specifikacij ali nima lastnosti, navedenih v garancijskem listu ali oglaševalskem sporočilu, lahko potrošnik najprej zahteva odpravo napak. Če napake niso odpravljene v skupno 30 dneh od dneva, ko je proizvajalec ali pooblaščen servis od potrošnika prejel zahtevo za odpravo napak, vam bomo brezplačno zamenjati blago z enakim, novim in brezhibnim blagom. V primeru, da zaradi narave in kompleksnosti blaga, narave in resnosti neskladnosti ter napora, ki je potreben za dokončanje popravila ali zamenjave, napake ne bomo odpravili v 30 dneh, bomo rok podaljšali za največ 15 dni, o tem in o razlogih za njegovo podaljšanje, vas bomo obvestili pred iztekom 30 dnevnega roka. Če v skupnem roku 45 dni ne popravimo ali ne zamenjamo blaga z novim, lahko potrošnik zahteva vračilo celotne kupnine od proizvajalca ali zahteva sorazmerno znižanje kupnine. Če potrošnik zahteva sorazmerno znižanje kupnine, je znižanje kupnine sorazmerno zmanjšanju vrednosti blaga, ki ga je potrošnik prejel, v odnosu z vrednostjo, skladnega blaga. Ne glede na do sedaj omenjene pravice v tej izjavi, lahko potrošnik zahteva vračilo plačanega zneska od proizvajalca, če se neskladnost pojavi v manj kot 30 dneh od dobave blaga. Za zamenjano blago ali zamenjan bistveni del blaga z novim, vam bomo izdali nov garancijski list. Proizvajalec oziroma pooblaščen servis lahko potrošniku za čas popravila blaga, za katero je bila izdana obvezna garancija, zagotovi brezplačno uporabo podobnega blaga. Če proizvajalec potrošniku ne zagotovi nadomestnega blaga v začasno uporabo, ima potrošnik pravico uveljavljati škodo, ki jo je utrpel, ker blaga ni mogel uporabljati od trenutka, ko je zahteval popravilo ali zamenjavo, do njune izvršitve. Stroške za material, nadomestne dele, delo, prenos in prevoz izdelkov, ki nastanejo pri odpravljanju okvar oziroma nadomestitvi blaga z novim, plača proizvajalec. Blago je potrebno poslati v popravilo preko Pošte Slovenije. Potrošnik ima zakonsko pravico, da zoper prodajalca v primeru neskladnosti blaga brezplačno uveljavlja jamčevalne zahtevke. Garancija ne izključuje pravic potrošnika, ki izhajajo iz obveznega jamstva za skladnost blaga. Proizvajalec zagotavlja proti plačilu popravilo, vzdrževanje blaga, nadomestne dele in priklopne aparate vsaj tri leta po poteku garancijskega roka tako, da servis opravlja sam ali ima sklenjeno pogodbo o servisiranju z drugo osebo. Garancija velja na ozemeljskem območju Republike Slovenije. Za blago, kjer na garancijskem listu ni navedenega pooblaščenega servisa, servisne storitve opravlja dajalec garancije – garant. V takem primeru lahko garant pošilja blago v popravilo tudi v tujino.

Garancija je neveljavna v naslednjih primerih: če kupec ni ravnal po navodilih za uporabo izdelka, če pride do okvare zaradi porušene digitalne vsebine (spremembe v BIOS-u, brisani gonilniki, napačno naloženi gonilniki, delno ali v celoti brisan operacijski sistem) ali če je bila v napravo naložena neoriginalna digitalna vsebina, če je v izdelek posegala nepooblaščen oseba, če je bil izdelek uporabljen v neprimernem okolju (mraz, vročina, vlaga, prah...), če je bil izdelek oz. del izdelka poškodovan zaradi virusa. V garancijo prav tako ne spadajo okvare, povzročene pri transportu po izročitvi blaga, okvare zaradi nepravilnih montaž ali vzdrževanj, mehanske okvare, ki jih je povzročil uporabnik oz. so posledica normalne dolgotrajne uporabe, okvare povzročene zaradi prenapetostnih udarcev električnega toka (tudi udarcev strele), višje sile, izteka baterij, neustreznega čiščenja.

GARANCIJSKI ROK 24 MESECEV

Prodajno mesto:

Naziv/ Model izdelka:

Datum prodaje/izročitve:

Žig in podpis prodajalca:

Proizvajalec: NEDIS B.V. , De Tweeling 28, 5215MC 's-Hertogenbosch, Nizozemska

Distributer/ Dajalec garancije-garant: Logista d.o.o., Ulica Jožeta Jame 12, 1210 Ljubljana,
Telefon: 01 330 22 00 info@logista.si